

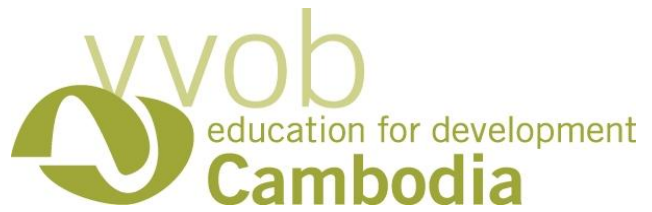

ក្រសួងកសិកម្ម រុក្ខាប្រមាញ់ និងនេសាទ



គោលការណ៍ណែនាំសម្រាប់អ្នកសម្របសម្រួល

ស្តីអំពី

ការចិញ្ចឹមមាន់ជាលក្ខណៈគ្រួសារ

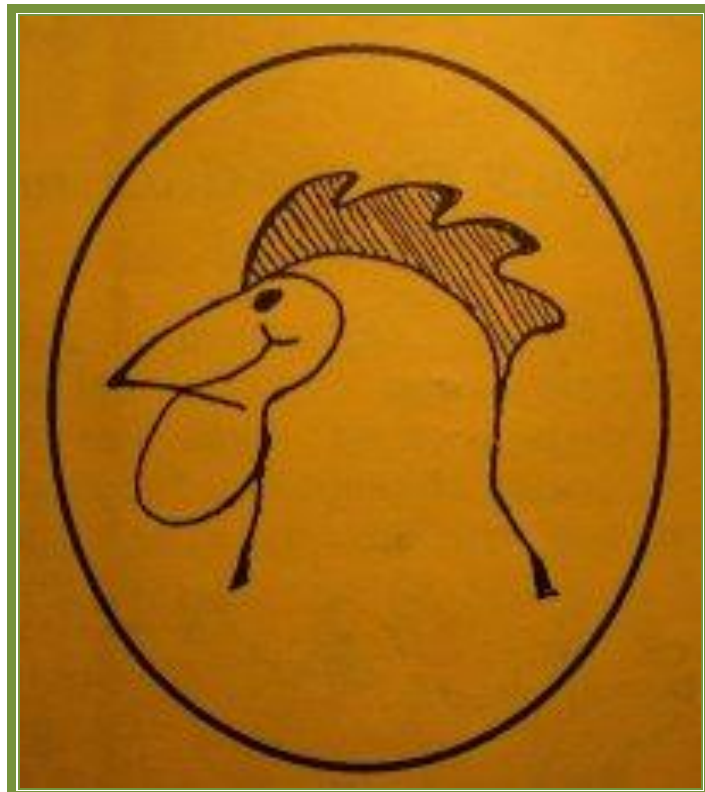

គោលការណ៍ណែនាំសម្រាប់អ្នកសម្របសម្រួល ស្តីអំពី ការចិញ្ចឹមមាន ជាលក្ខណៈគ្រួសារ

បោះពុម្ពផ្សាយដោយ ក្រសួងកសិកម្ម រុក្ខាប្រមាញ់ និងនេសាទនៃព្រះរាជាណាចក្រកម្ពុជា

បោះពុម្ពនៅព្រះរាជាណាចក្រកម្ពុជា ឆ្នាំ ២០១២ (បោះពុម្ពលើកទី១)

បោះពុម្ព និងតម្លើងជាសៀវភៅដោយ ក្រុមហ៊ុន Invent កម្ពុជា

ឯកសារនេះត្រូវបានចងក្រង និងបោះពុម្ពផ្សាយក្រោមការឧបត្ថម្ភផ្នែកថវិការបស់អគ្គលេខាធិការដ្ឋាននៃកិច្ចសហប្រតិបត្តិការអភិវឌ្ឍន៍ និងជំនួយមនុស្សធម៌ (DGD) និងជំនួយផ្នែកបច្ចេកទេសរបស់ការិយាល័យហ្វែរីស៍សម្រាប់កិច្ចសហប្រតិបត្តិការអភិវឌ្ឍន៍ និងជំនួយការបច្ចេកទេស (VVOB) ។

ឯកសារនេះក៏អាចទាញយកមកប្រើប្រាស់បានពីគេហទំព័រនេះ៖ www.telecentercambodia.org និង www.maff.gov.kh

កំណត់សម្គាល់កម្មសិទ្ធិបញ្ញា

រាល់ការបោះពុម្ពផ្សាយឯកសារត្រូវបានធ្វើឡើងដោយអនុលោមតាមអាជ្ញាប័ណ្ណ៖

Creative Commons Attribution-Non Commercial-Share Alike 3.0 Unported License

លើកលែងតែឯកសារដែលមិនបានរាប់បញ្ចូល និងបញ្ជីរក្សាសិទ្ធិខាងក្រោម។ មានន័យថា អ្នកអាចចែកចាយ ថតចម្លង ប្រែសម្រួល និងយកលំនាំតាមឯកសារនេះក្នុងន័យមិនរកកម្រៃដោយពុំចាំបាច់ស្នើសុំការអនុញ្ញាត ជាមុនពីអ្នកបោះពុម្ពផ្សាយឡើយ តែប្រសិនបើអ្នកបង្កើត/កែប្រែឱ្យអ្នកត្រូវតែសុំអាជ្ញាប័ណ្ណពីម្ចាស់ដើមក្នុង លក្ខខណ្ឌដូចគ្នាដែលបានបញ្ជាក់ខាងលើ ។

សម្រាប់ព័ត៌មានបន្ថែមអំពីអាជ្ញាប័ណ្ណខាងលើ សូមចូលទៅកាន់គេហទំព័រ

<http://creativecommons.org/licenses/by-nc-sa/3.0/>

ឯកសារមិនរាប់បញ្ចូល និងរក្សាសិទ្ធិ

ឯកសារមួយចំនួនក្នុងការបោះពុម្ពផ្សាយនេះមិនស្ថិតក្រោមអាជ្ញាប័ណ្ណខាងលើឡើយ។ ទាំងនេះគឺជាឯកសារ របស់ភាគីទី៣ ដែលត្រូវបានប្រើប្រាស់ដោយត្រឹមត្រូវ និងទទួលបានការអនុញ្ញាត។ អ្នកបោះពុម្ពផ្សាយមិន ទទួលខុសត្រូវចំពោះលក្ខខណ្ឌច្បាប់ណាមួយ (រួមបញ្ចូលទាំងការធ្វេសប្រហែស) ចំពោះការបាត់បង់ ឬខូចខាត ដែលកើតមានឡើងដោយសារការប្រើប្រាស់ផ្នែកណាមួយនៃឯកសារដែលទទួលបានពីភាគីទី៣ឡើយ។

ខ្លឹមសារនៃការបោះពុម្ពផ្សាយនេះមិនស្ថិតក្រោមការទទួលខុសត្រូវរបស់រដ្ឋាភិបាលវិចិត្រឡើយ។

មាតិកា

លេខកថា	២
សេចក្តីផ្តើមអំណរគុណ	៤
Acknowledgement	៥
I. សេចក្តីផ្តើម	៦
១. ការចិញ្ចឹមមាន់នៅប្រទេសកម្ពុជា	៦
២. ដំណើរការនៃការផលិតស្បូវរ៉េនា	៦
៣. គោលបំណងនៃការផលិតស្បូវរ៉េនាគោល	៨
៤. ការប្រញាប់យេនឌ័រនៅក្នុងការងារចិញ្ចឹមមាន់	១០
II. ដំណើរការវគ្គបណ្តុះបណ្តាលអំពីការកែលម្អបច្ចេកទេសចិញ្ចឹមមាន់ជា លក្ខណៈគ្រួសារ	១២
ជំពូកទី ១៖ ការចាប់ផ្តើមវគ្គ	១២
ជំពូកទី ២៖ ការសាងសង់ទ្រុង និង ការថែទាំ	២១
ជំពូកទី ៣៖ ការជ្រើសរើសពូជ	៣៦
ជំពូកទី៤៖ ការផ្សំ និង ផ្តល់ចំណីឱ្យមាន់	៤៤
ជំពូកទី ៥៖ ជំងឺសំខាន់ៗដែលជួបប្រទះក្នុងការចិញ្ចឹមមាន់	៦១
ជំពូកទី ៦៖ ការវិនាសសេដ្ឋកិច្ច	៧៣
ជំពូកទី ៧៖ ផលប៉ះពាល់នៃការចិញ្ចឹមមាន់លើបរិស្ថាន	៨០

លទ្ធផល

មាន់គឺជាប្រភពសាច់សំបូរទៅដោយប្រូតេអ៊ីនដែលប្រជាជនកម្ពុជាប្រើប្រាស់ជាអាហារនៅក្នុងគ្រួសារ ហើយប្រជាជនកម្ពុជាយើងចូលចិត្តចិញ្ចឹមព្រោះវាងាយស្រួលចិញ្ចឹម និងនៅក្បែរផ្ទះ។ ម្យ៉ាងវិញទៀតវាជាប្រភពចំណូលសម្រាប់គ្រួសារដ៏សំខាន់មួយក្រៅពីដំណាំស្រូវនិងដំណាំរួមផ្សំផ្សេងៗទៀត ។

ប៉ុន្តែការចិញ្ចឹមមាន់របស់ប្រជាកសិករកម្ពុជាពុំទាន់មានលក្ខណៈបច្ចេកទេសត្រឹមត្រូវនៅឡើយទេគឺថាប្រជាកសិករចិញ្ចឹមតាមទំលាប់ និងបែបយថាផល ដោយពុំមានទ្រុង ឬរបងសម្រាប់បង្ហាង ឬដាក់មាន់ឡើយ ដែលជាហេតុធ្វើឲ្យមានងាយទទួលរងនូវការឆ្លងជម្ងឺផ្សេងៗ ជាពិសេសជំងឺ ផ្កាសាយ បក្សីធ្វើឲ្យខាតបង់ និងបាត់បង់ប្រភពចំណូលគ្រួសារ ព្រមទាំងបង្កឲ្យមានគ្រោះថ្នាក់ដល់ពួកគាត់ពីការឆ្លងជំងឺពីមាន់ទៀតផង។

មួយវិញទៀតការលើកកម្ពស់ និងផ្សព្វផ្សាយចំណេះដឹង បច្ចេកទេសចិញ្ចឹមមាន់ដល់ក្រុមកសិករនោះក៏ពុំទាន់បានទូលំទូលាយដែរដោយហេតុថាចំណេះដឹង និងជំនាញរបស់មន្ត្រីផ្សព្វផ្សាយទាំងថ្នាក់ស្រុក និងថ្នាក់ខេត្តនៅមានកម្រិត។ ដូច្នេះដើម្បីចូលរួមដោះស្រាយនូវរាល់បញ្ហាខាងលើនេះឱ្យមានប្រសិទ្ធភាព និងឲ្យកាន់តែទទួលបានជោគជ័យអង្គការ វីវីអូប៊ី (VVOB = សមាគមផ្លែមីស ដើម្បីកិច្ចសហប្រតិបត្តិការអភិវឌ្ឍន៍ និងជំនួយការបច្ចេកទេស) ក្នុងកិច្ចសហការជាមួយនាយកដ្ឋានផ្សព្វផ្សាយកសិកម្ម នៃអគ្គនាយកដ្ឋានកសិកម្មនៃក្រសួងកសិកម្មរុក្ខាប្រមាញ់ និងនេសាទ និងជាពិសេសមន្ទីរកសិកម្មខេត្តកណ្តាល បានរៀបចំចងក្រងគោលការណ៍ណែនាំសម្រាប់ អ្នកសម្របសម្រួលវគ្គបណ្តុះបណ្តាលស្តីពី ការចិញ្ចឹមមាន់ជាលក្ខណៈគ្រួសារ ក្នុងគោលបំណងដើម្បីចូលរួមបង្កើនចំណេះដឹង និងជំនាញដល់អ្នកសម្របសម្រួល ព្រមទាំងអ្នកពាក់ព័ន្ធផ្សេងៗទៀត សម្រាប់ផ្ទេរនូវបច្ចេកទេសថ្មីៗដល់កសិករប្រកបដោយប្រសិទ្ធភាពខ្ពស់ សំដៅជម្រុញការចិញ្ចឹមមាន់ជាលក្ខណៈគ្រួសារសម្រាប់គ្រួសារកសិករនៅកម្ពុជាឱ្យកាន់តែប្រសើរឡើង។

គោលការណ៍ណែនាំនេះមានពន្យល់បកស្រាយជាជំហានៗអំពីរបៀបដែលអ្នកសម្របសម្រួលជាមួយកសិករក្នុងពេលបណ្តុះបណ្តាល ដោយប្រើប្រាស់វិធីសាស្ត្រសាលារៀនស្រែកសិករលើ "ការចិញ្ចឹមមាន់ជាលក្ខណៈគ្រួសារ" ទាំងទ្រឹស្តី បទពិសោធន៍ និងអនុវត្តផ្ទាល់។ លើសពីនេះទៀត ការយល់ដឹងពីយេនឌ័រនិងបរិស្ថានក៏ត្រូវបានគិតគូរដាក់បញ្ចូលក្នុងគោលការណ៍ណែនាំនេះផងដែរក្នុងគោលបំណងលើកកម្ពស់ការយល់ដឹងពីការចូលរួមដោយស្មើភាពគ្នារវាងបុរសនិងស្ត្រី ចំណែកឯបរិស្ថានគឺផ្ដោតទៅលើវិធីសាស្ត្រការចិញ្ចឹមមាន់តាមបែបធម្មជាតិ។

នាយកដ្ឋានផ្សព្វផ្សាយកសិកម្ម នៃអគ្គនាយកដ្ឋានកសិកម្ម និងមន្ទីរកសិកម្មខេត្តកណ្តាលសូមសម្តែងនូវការគោរព និងដឹងគុណយ៉ាងជ្រាលជ្រៅបំផុតចំពោះរដ្ឋាភិបាលប៉ូលហ្សិក តាមរយៈអង្គការវីវីអូប៊ី (VVOB) ប្រចាំប្រទេសកម្ពុជាដែលបានសហការណ៍យ៉ាងជិតស្និទ្ធក្នុងការគាំទ្រទាំងថវិកា និង

ចូលរួមរៀបរៀងចងក្រង ធ្វើតេស្តសាកល្បង កែសម្រួលគោលការណ៍ណែនាំនេះឱ្យលេចចេញជារូប
រាងឡើងពិតប្រាកដ។

នាយកដ្ឋានផ្សព្វផ្សាយកសិកម្ម នៃអគ្គនាយកដ្ឋានកសិកម្ម មន្ទីរកសិកម្មខេត្តកណ្តាល និង
អង្គការវីអូប៊ី (VVOB) ប្រចាំប្រទេសកម្ពុជាសង្ឃឹមជឿជាក់យ៉ាងមុតមាំថាសៀវភៅគោលការណ៍ណែ
នាំនេះនឹងជួយផ្តល់នូវទស្សនទានថ្មីៗ រួមទាំងវិធីសាស្ត្រ សម្រាប់ការបណ្តុះបណ្តាលប្រកបដោយប្រ
សិទ្ធភាពខ្ពស់សម្រាប់អ្នកសម្របសម្រួលនិងដៃគូអនុវត្តផ្សេងៗទៀតដែលកំពុងធ្វើការនៅក្នុងប្រទេសកម្ពុជា
ក្នុងការផ្ទេរនូវចំណេះដឹងដល់កសិករនិងដើម្បីចូលរួមជម្រុញលើកស្ទួយដល់ការចិញ្ចឹមមាន់ជាលក្ខណៈគ្រួសារ។

រាជធានីភ្នំពេញ ថ្ងៃទី..... ខែ..... ឆ្នាំ២០១២

អគ្គនាយកនៃអគ្គនាយកដ្ឋានកសិកម្ម



សុ- ខនប្បធិគុណ

សេចក្តីថ្លែងអំណរគុណ

សៀវភៅគោលការណ៍ណែនាំសម្រាប់មន្ត្រីផ្សព្វផ្សាយនេះ គឺជាផ្នែកមួយនៃបណ្តុំសៀវភៅដែលត្រូវបានរៀបចំ ផលិតឡើង តាមរយៈកម្មវិធីធ្វើឱ្យប្រសើរឡើងនូវសេវាកម្មផ្សព្វផ្សាយកសិកម្មហៅកាត់ថាកម្មវិធីអ៊ីមេដ ចាប់តាំងពីឆ្នាំ ២០០៨ រហូតដល់ ឆ្នាំ២០១២នេះ។ កម្មវិធីអ៊ីមេដបានអនុវត្តសកម្មភាពរបស់ខ្លួន ក្រោមការគ្រប់គ្រង និងណែនាំដោយក្រសួងកសិកម្ម រុក្ខាប្រមាញ់ និង នេសាទ ជាពិសេសអគ្គនាយកដ្ឋានកសិកម្ម និងនាយកដ្ឋានផ្សព្វផ្សាយកសិកម្ម។ កម្មវិធីនេះត្រូវបានអនុវត្តដោយមន្ទីរកសិកម្មខេត្តកណ្តាលដោយមានការគាំទ្រ និងផ្តល់ជំនួយការបច្ចេកទេសពីអង្គការ វីអិចស៊ី ប្រចាំប្រទេសកម្ពុជា។

សៀវភៅគោលការណ៍ណែនាំនេះលេចចេញជារូបរាងឡើង ដោយសារតែមានការជួយជ្រោមជ្រែងពីដៃគូពាក់ព័ន្ធទាំងឡាយតាមរយៈនៃការធ្វើតេស្តសាកល្បង និងពិសោធន៍ជាគម្រោងក្នុងដំណាក់កាលសាកល្បងមួយ និងជាពិសេសដោយសារតែមានក្រុមការងារបច្ចេកទេស ដែលរួមមានអ្នកជំនាញការពិចារណាជាតិ ខេត្ត និងស្រុកបានចូលរួមផ្តល់យោបល់កែលម្អយ៉ាងផុលផុស។ អង្គការវីអិចស៊ីសូមសម្តែងនូវការគោរព និងដឹងគុណយ៉ាងជ្រាលជ្រៅចំពោះក្រសួងកសិកម្ម រុក្ខាប្រមាញ់ និងនេសាទ ដែលបានខិតខំជួយជ្រោមជ្រែងក្នុងដំណើរការនៃការរៀបចំបង្កើតសៀវភៅ គោលការណ៍ណែនាំនេះឡើង។ នេះជាការបង្ហាញឱ្យឃើញច្បាស់ថាវាបានកើតឡើងដោយសារតែមានកិច្ចសហការយ៉ាងជិតស្និទ្ធរវាងក្រសួងកសិកម្ម រុក្ខាប្រមាញ់ និងនេសាទជាមួយនឹងអង្គការវីអិចស៊ីតាមរយៈកម្មវិធីអ៊ីមេដ។

អង្គការវីអិចស៊ីប្រចាំប្រទេសកម្ពុជាក៏សូមថ្លែងអំណរគុណផងដែរ ចំពោះរដ្ឋាភិបាលនៃសមាគមផ្លែមីស៍ និងប្រទេសប៊ែលហ្ស៊ិច ដែលបានផ្តល់ជំនួយថវិកា សម្រាប់ការអនុវត្តកម្មវិធីអ៊ីមេដ។

ជាទីបញ្ចប់ យើងខ្ញុំសូមជូនពរដល់មន្ត្រីផ្សព្វផ្សាយទាំងអស់ឱ្យបានទទួលជោគជ័យក្នុងការប្រើប្រាស់សៀវភៅគោលការណ៍ណែនាំនេះ ដើម្បីធ្វើឱ្យប្រសើរឡើងនូវការចិញ្ចឹមមាន់ជាលក្ខណៈគ្រួសារនៅក្នុងប្រទេសកម្ពុជា។

រាជធានីភ្នំពេញ ថ្ងៃទី..... ខែ..... ឆ្នាំ២០១២



Jan Geusens

**ប្រធានគ្រប់គ្រងកម្មវិធី
នៃអង្គការវីអិចស៊ីប្រចាំប្រទេសកម្ពុជា**

Acknowledgement

This manual for extension workers is part of a series of manuals that were developed during the Improving Agricultural Extension (ImAgE) programme that ran from 2008 to 2012. The programme was implemented under the supervision and guidance of the Ministry of Agriculture, Forestry and Fisheries, in particular the General Directorate of Agriculture and its Department of Agricultural Extension. The implementation was done by the Provincial Department of Agriculture of Kandal with the support and technical assistance of VVOB Cambodia.

This manual came into existence with the help of all partners involved after a period of try-outs and piloting. In particular the technical working groups consisting of experts at national, provincial and district level contributed greatly. VVOB Cambodia would like to express its sincere gratitude and deepest respect to the Ministry of Agriculture, Forestry and Fisheries for its strong commitment during this process. The manual is a clear evidence of the close cooperation between MAFF and VVOB throughout the programme.

VVOB Cambodia would also like to thank the Belgian and Flemish governments for providing the funding for the implementation of the ImAgE programme.

We wish the extension workers success in the use of this training manual for the improvement of family-scale chicken rearing throughout Cambodia.

Phnom Penh, July 2012



Jan Geusens
Programme Manager
VVOB Cambodia

I. សេចក្តីផ្តើម

១. ការចិញ្ចឹមមាន់នៅប្រទេសកម្ពុជា

សម្រាប់ប្រជាកសិករខ្មែរ ការចិញ្ចឹមសត្វ (គោ-ក្របី ជ្រូក មាន់-ទា) គឺជាការងារសំខាន់មួយ បន្ទាប់ពីការធ្វើស្រែចម្ការដើម្បីបង្កើនប្រាក់ចំណូលសម្រាប់គ្រួសារ និងបង្កភាពងាយស្រួលដល់ជីវភាព ប្រចាំថ្ងៃ។ បើប្រៀបធៀបការចិញ្ចឹមមាន់ជាមួយនឹងការចិញ្ចឹមសត្វផ្សេងៗទៀត ដូចជាជ្រូក គោ ក្របី ឃើញថាវាងាយស្រួលជាង។

ក្នុងការចិញ្ចឹមសត្វ ស្ត្រីគឺជាអ្នកដើរតួនាទីយ៉ាងសកម្ម និងសមស្របសម្រាប់ជីវភាពប្រចាំថ្ងៃ របស់ពួកគាត់។ ដូចនេះការងារចិញ្ចឹមមាន់អាចនិយាយបានថាជាការងារមួយ ដែលមានភាពងាយស្រួលបំផុតសម្រាប់ស្ត្រីពីព្រោះស្ត្រីអាចធ្វើការងារនេះនៅជុំវិញលំនៅឋានរបស់ខ្លួន។

ប្រជាជននៅជនបទ ចូលចិត្តចិញ្ចឹមមាន់ជាលក្ខណៈគ្រួសារយ៉ាងតិច ៥-៥ក្បាល/គ្រួសារ ទុក សម្រាប់បរិភោគនិងលក់ដូរខ្លះៗ។ តាមធម្មតាកសិករចិញ្ចឹមតាមទំលាប់ព្រៃលែងឱ្យដើរកចំណីដោយខ្លួន វា គ្មានជម្រក គ្មានការផ្តល់ចំណី គ្មានការថែទាំសុខភាព និងគ្មានការចាក់ថ្នាំការពារឱ្យបានត្រឹមត្រូវ ដែលជាហេតុធ្វើឱ្យពួកគាត់ទទួលបានផលទាប អត្រាងាប់ខ្ពស់ និងចំណេញតិច ឬជួនកាលអាចខាត បង់។

ដូចនេះ ដើម្បីទទួលបានជោគជ័យក្នុងការចិញ្ចឹមមាន់អ្នកត្រូវយល់ដឹងពីបច្ចេកទេសការចិញ្ចឹមមាន់ ដោយមានរបងព័ទ្ធជុំវិញទ្រុង មានការជ្រើសពូជ ការផល់ចំណី ការថែទាំ វិធានការពារអនាម័យ និងជីវសុវត្ថិភាពដែលជាវិធីសាស្ត្រងាយស្រួលសម្រាប់កសិករអនុវត្ត។

សរុបសេចក្តីមកការចិញ្ចឹមមាន់រួមចំណែកយ៉ាងសំខាន់ក្នុងការរកប្រាក់ចំណូលសម្រាប់គ្រួសារ កាត់បន្ថយភាពក្រីក្ររបស់កសិករនៅជនបទ និងបង្កើននូវសុវត្ថិភាពស្បៀង។

២. ដំណើរការនៃការផលិតស្បៀងនៅ

អង្គការ “វីវីអូប៊ី” (VVOB) មកពីពាក្យពេញថា សមាគមផ្លែមីស៍ដើម្បីកិច្ចសហប្រតិបត្តិការ អភិវឌ្ឍន៍ និងជំនួយការបច្ចេកទេស) គឺជាអង្គការមួយដែលមិនរកប្រាក់កម្រៃ ដែលត្រូវបានបង្កើតឡើង នៅក្នុងឆ្នាំ១៩៨២ ក្រោមការឧបត្ថម្ភថវិកាពីរដ្ឋាភិបាលសហព័ន្ធនៃប្រទេសប៊ែលហ្ស៊ីក។

ដោយមានកិច្ចសហការជាមួយក្រសួងកសិកម្ម រុក្ខាប្រមាញ់ និង នេសាទ (កសក) នៃប្រទេស កម្ពុជា និងនាយកដ្ឋានផ្សព្វផ្សាយកសិកម្ម (នជក) បច្ចុប្បន្ន “វីវីអូប៊ី” កំពុងអនុវត្តកម្មវិធីមួយ (កម្មវិធី “អ៊ីមេដ”) ក្នុងគោលបំណងធ្វើឱ្យប្រសើរឡើងសេវាកម្មផ្សព្វផ្សាយកសិកម្មនៅថ្នាក់ខេត្ត និងថ្នាក់ស្រុក

តាមរយៈការអភិវឌ្ឍសមត្ថភាពរបស់មន្ត្រីផ្សព្វផ្សាយ។ កម្មវិធីនេះបានធ្វើការសាកល្បងនៅក្នុងខេត្ត
កណ្តាលដោយសហការយ៉ាងជិតស្និទ្ធជាមួយមន្ទីរកសិកម្មខេត្ត។

ក្នុងចំណោមគោលបំណងសំខាន់ៗរបស់កម្មវិធី គឺមានគោលបំណងមួយផ្ដោតលើការផលិតសៀវភៅ
គោលការណ៍ណែនាំអំពីបច្ចេកទេស និងវិធីសាស្ត្រផ្សព្វផ្សាយសិកម្ម ព្រមទាំងសៀវភៅណែនាំអំពីការ
គ្រប់គ្រងសម្រាប់ឱ្យមន្ត្រីផ្សព្វផ្សាយខេត្ត និងមន្ត្រីកសិកម្មស្រុកយកទៅប្រើប្រាស់ក្នុងការងាររបស់
ខ្លួន។ រាល់សៀវភៅណែនាំទាំងអស់ត្រូវបានបង្កើតឡើងតាមរយៈយន្តការ “ក្រុមការងារ” ដែលមាន
ការចូលរួមពីមន្ត្រីជំនាញមកពីនាយកដ្ឋានផលិតកម្ម និងបសុព្យាបាល នាយកដ្ឋានផ្សព្វផ្សាយកសិកម្ម
រហូតដល់មន្ត្រីផ្សព្វផ្សាយកសិកម្មថ្នាក់ស្រុក ដើម្បីផលិតសៀវភៅគោលស្តីអំពីការកែលម្អវិធីសាស្ត្រ
ចិញ្ចឹមមាន់ជាលក្ខណៈគ្រួសារនេះ។

សមាជិកក្នុងក្រុមការងារបង្កើតសៀវភៅណែនាំអំពីការកែលម្អបច្ចេកទេសចិញ្ចឹមមាន់ជា
លក្ខណៈ គ្រួសារនេះ” មានដូចខាងក្រោម:

- លោកស្រី **អុក សាវីន** អនុប្រធាននាយកដ្ឋានផលិតកម្ម និងបសុព្យាបាលនៃក្រសួង
កសិកម្ម រុក្ខាប្រមាញ់ និង នេសាទ
- លោក **ទី ភៀង** តំណាងមកពីនាយកដ្ឋានផ្សព្វផ្សាយកសិកម្មនៃក្រសួងកសិកម្ម
រុក្ខាប្រមាញ់ និង នេសាទ
- លោក **មុត សាវ៉ាត** មន្ត្រីផ្សព្វផ្សាយកសិកម្មខេត្ត ប្រចាំស្រុកភៀនស្វាយ
- លោក **គឹម រិន** មន្ត្រីផ្សព្វផ្សាយកសិកម្មខេត្ត ប្រចាំស្រុកកណ្តាលស្ទឹង
- លោក **មី ហុនឆៀន** មន្ត្រីផ្សព្វផ្សាយកសិកម្មស្រុកពញាឮ

ក្រុមការងារផលិតសៀវភៅណែនាំបច្ចេកទេសចិញ្ចឹមមាន់នេះត្រូវបានដឹកនាំ និងសម្រប
សម្រួលដោយមន្ត្រីបច្ចេកទេសនៃកម្មវិធី “អ៊ីមេដ”។ សមាជិកក្រុមការងារបានចូលរួមផ្តល់ជាព័ត៌មាន
បទពិសោធន៍ និងចំណេះដឹងនៅក្នុងដំណើរការពិភាក្សា។ សមាជិកក្រុមការងារបានជួបប្រជុំគ្នាចំនួន
ច្រើនដង ដើម្បីពិភាក្សាគ្នាក្នុងការផលិតសៀវភៅនេះ។

រូបភាពគូរដោយលោក **ឆា សាវុធី** វិចិត្រករប្រចាំនាយកដ្ឋានផ្សព្វផ្សាយកសិកម្ម។

គណៈកម្មាធិការត្រួតពិនិត្យ កែសម្រួល និងវាយតម្លៃមាន:

- លោក **ម៉ាក់ សៀន** ប្រធាននាយកដ្ឋានផ្សព្វផ្សាយកសិកម្ម
- លោកស្រី **អុក សាវីន** អនុប្រធាននាយកដ្ឋានផលិតកម្ម និងបសុព្យាបាលនៃក្រសួង
កសិកម្ម រុក្ខាប្រមាញ់ និងនេសាទ
- លោក **ទី ភៀង** តំណាងមកពីនាយកដ្ឋានផ្សព្វផ្សាយកសិកម្មនៃក្រសួងកសិកម្ម
រុក្ខាប្រមាញ់ និងនេសាទ
- លោកស្រី **ពៅ វណ្ណី** អនុប្រធានការិយាល័យអភិវឌ្ឍធនធានមនុស្សនៃនាយកដ្ឋាន
ផ្សព្វផ្សាយកសិកម្ម

- លោក **យន់ សុផាន** អនុប្រធានការិយាល័យប្រព័ន្ធកសិកម្មនៃនាយកដ្ឋាន
ផ្សព្វផ្សាយកសិកម្ម

- លោកស្រី **ថែម រដ្ឋា** មន្ត្រីជំនាញផ្នែកផលិតកម្ម និងបសុព្យាបាល ខេត្តកណ្តាល

- លោក **គឹម រិន** មន្ត្រីផ្សព្វផ្សាយកសិកម្មខេត្ត ប្រចាំស្រុកកណ្តាលស្ទឹង

- លោក **ជាប វណ្ណ** មន្ត្រីផ្សព្វផ្សាយកសិកម្ម ស្រុកកណ្តាលស្ទឹង

៣. គោលបំណងនៃការផលិតសៀវភៅគោល

គោលបំណងនៃការផលិតសៀវភៅគោលនេះ គឺដើម្បីផ្តល់ចំណេះដឹងជាមូលដ្ឋានដល់មន្ត្រី
ផ្សព្វផ្សាយកសិកម្មពីការកែលម្អបច្ចេកទេសចិញ្ចឹមមាន់ជាលក្ខណៈគ្រួសារ។ ទន្ទឹមនឹងនេះសៀវភៅ
ណែនាំបច្ចេកទេសនេះត្រូវបានរៀបចំឡើងក្នុងលក្ខណៈជាសៀវភៅណែនាំដែលនឹងផ្តល់ឱ្យមន្ត្រីផ្សព្វ
ផ្សាយកសិកម្មនូវការណែនាំអំពីបច្ចេកទេសក្នុងការដឹកនាំ និងបង្រៀនកសិករដែលចង់ចិញ្ចឹមមាន់តាម
លក្ខណៈបច្ចេកទេស។ សៀវភៅគោលនេះមានពន្យល់អំពីវិធីសាស្ត្រដែលមន្ត្រីផ្សព្វកសិកម្មត្រូវធ្វើការ
ជាមួយកសិករនៅក្នុងពេលដំណើរការការងារចិញ្ចឹមមាន់មួយជំហានម្តង មួយជំហានម្តង។

គោលបំណងជាក់លាក់នៃការបង្កើតសៀវភៅគោលនេះគឺ៖

- ផ្តល់ជាចំណេះដឹងស្របទៅតាមស្ថានភាពជាក់ស្តែងស្របតាមទីកន្លែង និងក្រុមគោល
ដៅទាក់ទងនឹងការកែលម្អបច្ចេកទេសចិញ្ចឹមមាន់ជាលក្ខណៈគ្រួសារ (សម្រាប់មន្ត្រី
ផ្សព្វផ្សាយកសិកម្ម)
- ផ្តល់ការណែនាំដល់មន្ត្រីផ្សព្វផ្សាយកសិកម្មនូវវិធីសាស្ត្រក្នុងការបណ្តុះបណ្តាល
កសិករអំពីបច្ចេកទេសចិញ្ចឹមមាន់ជាលក្ខណៈគ្រួសារ
- ដើម្បីជុំវិញឱ្យកសិករចាប់ផ្តើមអនុវត្តបច្ចេកទេសនេះ
- ដើម្បីធ្វើឱ្យប្រសើរឡើងនូវស្ថានភាពប្រាក់ចំណូលរបស់កសិករតាមរយៈការកែលម្អ
ប្រសិទ្ធភាពផលិតកម្ម

ក្រុមគោលដៅចម្បងនៃសៀវភៅគោលនេះគឺមន្ត្រីផ្សព្វផ្សាយកសិកម្មថ្នាក់ស្រុក និងមន្ត្រីផ្សព្វ
ផ្សាយកសិកម្មថ្នាក់ខេត្ត។ សៀវភៅគោលនេះត្រូវបានរៀបចំឡើងដោយប្រើពាក្យពេចន៍ដែលងាយ
យល់សាមញ្ញ និងច្បាស់ល្អ មានន័យគ្រប់គ្រាន់។

ក្រៅអំពីក្រុមគោលដៅខាងលើនេះសៀវភៅនេះក៏អាចយកទៅប្រើប្រាស់បានដោយមន្ត្រី
កសិកម្មអង្គការក្រៅរដ្ឋាភិបាលដទៃទៀត និង អ្នកពាក់ព័ន្ធផ្សេងៗទៀតដែលធ្វើការងារដូចគ្នានេះដែរ។

ចំណុចសំខាន់៖ តាមរយៈសៀវភៅនេះ “ចំណេះដឹងអំពីយេនឌ័រ និង បរិស្ថាន” នឹងត្រូវបានបញ្ជាក់៖

- ចំណេះដឹងអំពីយេនឌ័រត្រូវបានបញ្ចូលនៅក្នុងសកម្មភាពផ្សេងៗដើម្បីលើកកម្ពស់ការយល់ដឹង
អំពីការចូលរួមស្មើភាពគ្នារវាងបុរសនិងស្ត្រី
- ចំណេះដឹងអំពីបរិស្ថាននឹងត្រូវបានបញ្ចូលនៅក្នុងជំពូកមួយនៃសៀវភៅណែនាំនេះ

កំណត់សំគាល់:

សៀវភៅណែនាំនេះត្រូវយកទៅប្រើប្រាស់អមជាមួយសៀវភៅបច្ចេកទេស ដើម្បីផ្តល់ឱ្យមន្ត្រី
ផ្សព្វផ្សាយកសិកម្មនូវចំណេះដឹងកាន់តែលម្អិត និង ខិតបំណុលបច្ចេកទេសសម្រាប់ផ្តល់ជូនដល់កសិករ។

៤. ការបញ្ជ្រាបយេនឌ័រនៅក្នុងការងារចិញ្ចឹមមាត់

យេនឌ័រ គឺជាទំនាក់ទំនងដើម្បីឱ្យមានការផ្លាស់ប្តូរក្នុងវិសមភាពរវាងបុរស និងស្ត្រីក្នុងការចូលរួម និងទទួលបានផលប្រយោជន៍ពីការងារអភិវឌ្ឍន៍។ យេនឌ័រផ្តោតលើការធ្វើយ៉ាងណាឱ្យបុរស និងស្ត្រីបានដឹងអំពីវិសមភាពរវាងពួកគាត់ ហើយជម្រុញឱ្យពួកគាត់ចេះធ្វើការរួមគ្នាដើម្បីបំពេញចំណុចខ្វះខាត។ ចំណុចខ្វះខាតគឺមានទាំងនៅក្នុងការងារអនុវត្តជាក់ស្តែងដូចជាការថែទាំគ្រួសារ និងការរកប្រាក់ចំណូលក៏ដូចជាតួនាទីអ្នកដឹកនាំ និងធ្វើសេចក្តីសម្រេចចិត្ត។ ដោយសារតែស្ត្រីជារៀងរាល់មិនបានចូលរួមនៅក្នុងសកម្មភាពទាំងនេះដែលនាំឱ្យអន្តរាគមន៍ផ្នែកយេនឌ័រច្រើនផ្តោតសំខាន់លើស្ត្រី ក៏ប៉ុន្តែដើម្បីឱ្យទទួលបានជោគជ័យគឺទាំងបុរស និងស្ត្រីត្រូវចេះផ្លាស់ប្តូរឥរិយាបថរបស់ខ្លួនហើយចេះជួយគ្នាទៅវិញទៅមក។

ស្ថានភាពស្ត្រីកម្ពុជានៅជនបទ

- ស្ត្រីនៅជនបទជាច្រើន គឺត្រូវនៅផ្ទះដើម្បីមើលថែគ្រួសារ និង ធ្វើការងារផ្ទះ
- ជាទូទៅស្ត្រីទាំងនោះមិនសូវចេះអក្សរ ដែលធ្វើឱ្យពួកគាត់ពិបាកក្នុងការរកបានការងារល្អៗ
- ស្ត្រីខ្មែរនៅជនបទចូលចិត្តប្រកបមុខរបរនៅក្នុងភូមិ-ស្រុករបស់ពួកគាត់នៅជិតផ្ទះនិងក្រុមគ្រួសារ
- ពួកគាត់មានភាពឧស្សាហ៍ព្យាយាម និងមាទេពកោសល្យក្នុងការងាររកស៊ីកម្មជាពិសេសការដាំដុះ និងចិញ្ចឹមសត្វ
- ពួកគាត់មិនសូវមានមុខមាត់នៅក្នុងសង្គមឡើយដោយសារតែពួកគាត់ភាគច្រើនធ្វើការងារមិនមានកម្រៃ និងសិទ្ធិអំណាចក្នុងការធ្វើសេចក្តីសម្រេចចិត្តទាំងនៅក្នុងគ្រួសារនិងសង្គម
- ភាគច្រើនពួកគាត់រស់នៅក្រោមការគ្រប់គ្រងរបស់ស្វាមី និងមានឱកាសចូលរួមការងារអភិវឌ្ឍប៉ុន្តែពុំសូវមានសិទ្ធិសម្រេច

សារៈសំខាន់នៃការចិញ្ចឹមមាត់លក្ខណៈគ្រួសារក្នុងការលើកកម្ពស់ជីវភាពរបស់ស្ត្រីនៅជនបទ

- វាជាការងារសមស្របសម្រាប់ស្ត្រីមានតួនាទីបំពេញការងារនៅក្បែរផ្ទះបន្ទាប់ពីការងារដាំដុះនិងការងារផ្ទះ
- វាមានភាពងាយស្រួលក្នុងការគ្រប់គ្រងថែទាំ
- ចំណាយទុនតិច ឆាប់បាទទទួលបានផលប្រើប្រៀបធៀបទៅនឹងការចិញ្ចឹមសត្វដទៃទៀត
- វាជាប្រភពចំណូលមួយសម្រាប់ស្ត្រី ដែលអាចឱ្យពួកគាត់មានលទ្ធភាពផ្គត់ផ្គង់គ្រួសារ និងលើកកម្ពស់ជីវភាពគ្រួសារ និងចូលរួមចំណែកកាត់បន្ថយភាពក្រីក្រ និងមានឱកាសធ្វើសេចក្តីសម្រេចចិត្ត
- គាត់អាចរកបានវត្ថុធាតុដើមដែលមាននៅក្នុងភូមិ ដោយមិនចាំបាច់ធ្វើដំណើរទៅឆ្ងាយពីលំនៅឋាន
- ផ្គត់ផ្គង់ម្ហូបអាហារប្រកបដោយគុណភាព និងសុវត្ថិភាពសម្រាប់គ្រួសារ និងអាចកាត់បន្ថយការចំណាយលើម្ហូបអាហារបានមួយចំនួន

- ទាំងបុរស និងស្ត្រីមានតួនាទីដូចគ្នាក្នុងការងារចិញ្ចឹមមាត់ដែលវានឹងផ្តល់ពួកគេនូវឱកាស ធ្វើផែនការ និងអនុវត្តការងារជាមួយគ្នាដើម្បីធ្វើឱ្យប្រសើរឡើងនូវទំនាក់ទំនង និងការរួមគ្នាធ្វើសេចក្តីសម្រេចចិត្ត។

ការបញ្ជ្រាបយេនឌ័រ:

ការបញ្ជ្រាបយេនឌ័រ គឺជាដំណើរការអន្តរាគមន៍នៅក្នុងដំណាក់កាលនីមួយៗនៃវដ្តការងារអភិវឌ្ឍន៍ ការប្រមូលព័ត៌មាន ការវិភាគទិន្នន័យ ការធ្វើផែនការ ការអនុវត្ត ការតាមដានត្រួតពិនិត្យ និងវាយតម្លៃ។

ជំនួយស្មារតីសំខាន់ៗ សម្រាប់មន្ត្រីផ្សព្វផ្សាយ ក្នុងការបញ្ជ្រាបយេនឌ័រតាមរយៈសៀវភៅណែនាំនេះ៖

- ការកំណត់តួនាទីយេនឌ័រ និង ឧបសគ្គដែលបុរស និង ស្ត្រី ត្រូវប្រឈមនៅក្នុងការងារចិញ្ចឹមមាត់
- ការអញ្ជើញបុគ្គលដែលទទួលខុសត្រូវតាមការងារនីមួយៗដើម្បីចូលរួមការបណ្តុះបណ្តាល
- ការផ្តោតការយកចិត្តទុកដាក់ទៅលើស្ត្រី ពីព្រោះពួកគាត់ភាគច្រើនគឺជាអ្នកទទួលខុសត្រូវក្នុងការចិញ្ចឹមមាត់ក៏ប៉ុន្តែគេមិនត្រូវបដិសេដបុរសនោះដែរ ប្រសិនបើបុរសបានចូលរួមនៅក្នុងការងារគ្រួសារ
- រៀបចំយុទ្ធសាស្ត្រដើម្បីបំបាត់ចោលនូវឧបសគ្គដែលរារាំងដល់ការចូលរួមរបស់បុរស និងស្ត្រី
- លើកទឹកចិត្តទាំងបុរស និងស្ត្រីឱ្យហ៊ាននិយាយ និងចេះគោរពមតិយោបល់គ្នា
- បង្ហាញអំពីតួនាទីរបស់ពួកគាត់នៅក្នុងការធ្វើសេចក្តីសម្រេចចិត្ត និងភាពជាអ្នកដឹកនាំជាពិសេសតួនាទីរបស់ស្ត្រី
- ការកំណត់ពេលវេលានិងទីកន្លែងដែលសមស្របសម្រាប់អ្នកចូលរួមជាពិសេសសម្រាប់ស្ត្រី
- ពិភាក្សាអំពីមធ្យោបាយដែលសមស្របបំផុតក្នុងការបែងចែកអត្ថប្រយោជន៍ដែលបានពីការចិញ្ចឹមមាត់
- ការបង្កើតសម្ភារៈផ្សព្វផ្សាយមួយចំនួនដែលអាចឱ្យស្ត្រីដែលមិនសូវចេះអក្សរប្រើប្រាស់បាន
- តាមដានត្រួតពិនិត្យមើលអន្តរាគមន៍ និងវិសមភាពតាមរយៈការប្រមូលទិន្នន័យបែងចែកភេទ (dissagregate data)

លទ្ធផលដែលបង្កើតឱ្យមាននូវអន្តរាគមន៍ទាំងនេះ គឺមិនមែនគ្រាន់តែផ្តល់សិទ្ធិអំណាចដល់ស្ត្រីដែលជាផលិតករប៉ុណ្ណោះទេក៏ប៉ុន្តែវាក៏បានជួយជម្រុញឱ្យពួកគាត់កាន់តែមានមុខមាត់នៅក្នុងគ្រួសារនិងសង្គមនៅពេលដែលស្ត្រីកាន់តែមានលទ្ធភាពរកប្រាក់ចំណូល និងមានសិទ្ធិក្នុងការធ្វើសេចក្តីសម្រេចចិត្ត។

II. ដំណើរការវគ្គបណ្តុះបណ្តាលអំពីការកែលម្អបច្ចេកទេសចិញ្ចឹមមាន់ ជា លក្ខណៈគ្រួសារ

ជំពូកទី ១៖ ការចាប់ផ្តើមវគ្គ

១. រយៈពេល: ៤ម៉ោង

២. គោលបំណង

- ឱ្យអ្នកចូលរួមយល់ដឹងអំពីអត្ថប្រយោជន៍នៃ “ការកែលម្អបច្ចេកទេសចិញ្ចឹមមាន់ជាលក្ខណៈគ្រួសារ”
- ឱ្យអ្នកចូលរួមយល់ដឹងអំពីទំនាក់ទំនងនៅក្នុងវគ្គបណ្តុះបណ្តាល និងការធ្វើបង្ហាញ
- កំណត់ជ្រើសរើសកសិករដែលស្ម័គ្រចិត្តចូលរួមវគ្គបណ្តុះបណ្តាលបច្ចេកទេស
- រៀបចំបង្កើតផែនការសកម្មភាពសម្រាប់វគ្គបន្តទៀត

៣. សម្ភារៈ

- ក្រដាសផ្ទាំងធំ បិចហ្វឺត ស្កុត សៀវភៅសរសេរ បិច ក្រដាសអា៤ និងរូបភាពសម្រាប់បង្ហាញ

៤. ដំណើរការ

សកម្មភាពទី ១៖ ការណែនាំខ្លួនរបស់អ្នកចូលរួម និងអ្នកសម្របសម្រួល

១. អ្នកសម្របសម្រួល និងកសិករធ្វើការណែនាំខ្លួនដោយប្រាប់ឈ្មោះ ស្ថានភាពគ្រួសារ និងភូមិ-ឃុំ ស្រុកដែលពួកគាត់រស់នៅ
២. សុំឱ្យពួកគាត់ប្រាប់អំពីបទពិសោធន៍ចិញ្ចឹមមាន់(រយៈពេលប៉ុន្មាន? ឧបសគ្គ និងដំណោះស្រាយ)
៣. សរសេរដាក់លើក្រដាសផ្ទាំងធំនូវរយៈពេលនៃបទពិសោធន៍របស់កសិករម្នាក់ៗដែលបានលើកឡើងហើយសរុបចំនួនរយៈពេល ដែលបានលើកឡើងទាំងអស់បញ្ចូលគ្នា
៤. បន្ទាប់មកធ្វើការបូកសរុបដោយធ្វើសេចក្តីសន្និដ្ឋានថាកសិករទាំងអស់គ្នាមានបទពិសោធន៍ជាច្រើនដែលអាចចែករំលែកជាមួយគ្នាបាន

សកម្មភាពទី ២៖ ការចែករំលែកបទពិសោធន៍

១. ធ្វើការបែងចែកកសិករជាក្រុមតូចៗ (ឧទា: ដោយឱ្យពួកគាត់ធ្វើការរាប់លេខ ១ ២ ឬ ៣... ដើម្បីបែងចែកក្រុម) និងឱ្យពួកគាត់ជ្រើសរើសតំណាងក្រុម(ប្រធានក្រុម (វាយតម្លៃការពិភាក្សារបស់ក្រុម) អ្នកកត់ត្រា និងអ្នកឡើងធ្វើបទបង្ហាញ)

២. សុំឱ្យក្រុមនីមួយៗឆ្លើយនូវសំណួរដូចតទៅ: តើពួកគាត់មានសត្វមាន់ប៉ុន្មានក្បាល? តើពួកគាត់មានជម្រក (ទ្រុង)ឱ្យពួកវាដែរឬទេ? តើពួកគាត់ផ្តល់ចំណីអ្វីខ្លះឱ្យវា? តើពួកគាត់ជួបប្រទះបញ្ហាអ្វីខ្លះ? ហើយមានដំណោះស្រាយអ្វីខ្លះ? ប្រាប់ឱ្យប្រធានក្រុមពិភាក្សាកត់ត្រូវចម្លើយចូលទៅក្នុងសៀវភៅរបស់ខ្លួន
៣. ឱ្យក្រុមនីមួយៗឡើងបង្ហាញលទ្ធផលពិភាក្សារបស់ខ្លួន ហើយឱ្យក្រុមផ្សេងទៀតសួរសំនួរ
៤. ធ្វើការបូកសរុប និងប្រៀបធៀបចម្លើយរបស់ពួកគាត់

សកម្មភាពទី ៣៖ ការសិក្សាអំពីនិយមន័យនៃការចិញ្ចឹមមាន់ជាលក្ខណៈគ្រួសារ

១. សរសេរនៅលើក្រដាសផ្ទាំងធំនូវពាក្យថា “ការចិញ្ចឹមមាន់ជាលក្ខណៈគ្រួសារ” ហើយអានឱ្យឮ
២. សួរទៅកាន់កសិករថា តើពាក្យថា “ចំណីធម្មជាតិ” សំដៅលើអ្វី? ការចិញ្ចឹមមាន់ជាលក្ខណៈគ្រួសារគឺជាអ្វី?
៣. សរសេរចម្លើយរបស់កសិករនៅលើក្រដាសផ្ទាំងធំ
៤. ពន្យល់ប្រាប់ពួកគាត់អំពីនិយមន័យនៃ “ការចិញ្ចឹមមាន់ជាលក្ខណៈគ្រួសារ” ដោយយោងទៅលើចម្លើយក្នុងជំនួយស្មារតីខាងក្រោម
៥. ប្រាប់កសិករអំពីអត្ថប្រយោជន៍នៃ “ការចិញ្ចឹមមាន់ជាលក្ខណៈគ្រួសារ”

ការចិញ្ចឹមមាន់ជាលក្ខណៈគ្រួសារ:

- ចិញ្ចឹមក្នុងរបង
- ចំណាយដើមទុនតិច
- ទីតាំងសមស្រប
- ប្រើចំណីធម្មជាតិ
- ល្អសម្រាប់សុខភាព និង បរិស្ថាន

សកម្មភាពទី ៤៖ ការរំពឹងទុក គោលបំណង និងដំណើរការនៃវគ្គបណ្តុះបណ្តាល

១. ចែកក្រដាសឱ្យកសិករសរសេររៀងៗខ្លួនការរំពឹងទុករបស់ពួកគាត់ដែលនឹងទទួលបានអ្វីខ្លះ ពីវគ្គបណ្តុះបណ្តាលនេះ?
២. ប្រមូលក្រដាសចម្លើយហើយបិទទៅតាមប្រភេទចម្លើយដែលមានន័យប្រហាក់ប្រហែលគ្នា ដើម្បីពិនិត្យមើលថាតើការរំពឹងទុកណាខ្លះដែលសំខាន់បំផុត
៣. សរសេរចម្លើយទាំងនោះទៅក្នុងក្រដាសផ្ទាំងធំ និងពិនិត្យមើលវាជាមួយនឹងអ្នកចូលរួមទាំងអស់

- ៤. កំណត់គោលបំណង និង ប្រធានបទនៃការបណ្តុះបណ្តាលនេះ ដោយយោងទៅលើលទ្ធផលដែលបានពីការរំពឹងទុករបស់ពួកគាត់
- ៥. សួរអ្នកចូលរួមថា តើពួកគាត់គិតថានឹងទទួលបានអត្ថប្រយោជន៍អ្វីខ្លះ ពីការចិញ្ចឹមមាន់ដោយប្រើចំណីធម្មជាតិ ហើយធ្វើការប្រៀបធៀបចម្លើយទាំងនោះជាមួយនឹងចម្លើយដែលមាននៅក្នុងប្រអប់ខាងក្រោម

គោលបំណងនៃការបណ្តុះបណ្តាល:

- ទទួលបានចំណេះដឹងបច្ចេកទេស និងបទពិសោធន៍អំពីការចិញ្ចឹមមាន់ជាលក្ខណៈគ្រួសារ
- ចិញ្ចឹមមាន់ទទួលបានផលចំណេញ និង បង្កើនប្រាក់ចំណូល
- យល់ដឹងអំពីយេនឌ័រ និង ចូលរួមគាំទ្រយេនឌ័រនៅក្នុងការងារចិញ្ចឹមមាន់

អត្ថប្រយោជន៍នៃការចិញ្ចឹមមាន់ជាលក្ខណៈគ្រួសារ:

- ផ្តល់សាច់:
 - ផ្តល់ជីវជាតិ (ប្រូតេអ៊ីន)
 - ផ្តល់សាច់សម្រាប់ធ្វើម្ហូបអាហារ
 - ផ្គត់ផ្គង់ជីវភាពគ្រួសារ
 - តម្លៃខ្ពស់ បើប្រៀបធៀបជាមួយតម្លៃសាច់មាន់នាំចូល
 - បង្កើនប្រាក់ចំណូលគ្រួសារ
- ផ្តល់ស៊ីត៖
 - សម្រាប់ធ្វើម្ហូបអាហារ
 - សម្រាប់ធ្វើបង្កែម
 - សម្រាប់លក់
 - ភ្ជួរធ្វើពូជ
- ទុកពូជ៖
 - មិនចំណាយលុយទិញ
 - កាត់បន្ថយការឆ្លងជំងឺផ្សេងៗ
 - ចំណេញថវិកាក្នុងការដឹកជញ្ជូន
 - ដឹងពីប្រវត្តិច្បាស់លាស់
 - សុខភាពល្អ
- លាមក៖
 - សម្រាប់ធ្វើដី
 - លក់

អត្ថប្រយោជន៍នៃការចិញ្ចឹមមាន់ក្នុងរបង:

- ងាយស្រួលការពារមិនឲ្យបាត់បង់ ការបំផ្លាញពីសត្វចង្រៃ
- ការពារមិនឲ្យបំផ្លាញដំណាំផ្សេងៗទៀត
- ងាយស្រួលផ្តល់ចំណី និង ទឹក
- ងាយស្រួលក្នុងការថែទាំសុខភាពរបស់មាន់ ចាក់ថ្នាំការពារ ថ្នាំទំលាក់សត្វល្អិត
- ងាយស្រួលក្នុងការធ្វើអនាម័យ ទ្រុង និងសម្ភារៈប្រើប្រាស់
- ងាយស្រួលក្នុងការចាប់លក់ ឬចាប់ទទួលទាន
- ការចិញ្ចឹមមាន់ទទួលបានផលល្អ និង បង្កើនប្រាក់ចំណូលបន្ថែមសម្រាប់គ្រួសារ
- ធានាសុខភាពសត្វ សុខភាពសាធារណៈ និង បរិស្ថាន។ល។

សកម្មភាពទី ៥៖ ការស្វែងយល់ដំណើរការ សាលារៀនចិញ្ចឹមមាន់ (Farmer Field School on Chicken)

១. ព្យួរក្រដាសផ្ទាំងធំពីរសន្លឹក ដែលមានសរសេរនូវពាក្យ: “ សាលារៀនចិញ្ចឹមមាន់គឺជាអ្វី?” និង “ សាលារៀនចិញ្ចឹមមាន់មានសារៈសំខាន់អ្វីខ្លះ?”
២. សុំឱ្យកសិករឆ្លើយនូវសំណួរខាងលើនេះដោយបំផុសគំនិតដល់ពួកគាត់ ហើយសរសេរចម្លើយរបស់ពួកគាត់នៅលើក្រដាសផ្ទាំងធំ
៣. ប្រាប់ចម្លើយដល់ពួកគាត់ ដែលមាននៅក្នុងប្រអប់
៤. ពិភាក្សាអំពីចម្លើយទាំងនេះជាមួយក្រុមកសិករ

សាលារៀនចិញ្ចឹមមាន់ និង អត្ថប្រយោជន៍

ក. និយមន័យ

សាលារៀនចិញ្ចឹមមាន់គឺជាទីកន្លែងដែលកសិករជួបជុំគ្នា ហើយចុះមើលការអនុវត្តបច្ចេកទេស កសិកម្មដោយផ្ទាល់តាមរយៈការពិភាក្សា ការសិក្សា និងការស្វែងយល់តាមរយៈការអនុវត្តជាក់ស្តែង។

ខ. គោលបំណង

សង្គម: កសិករមានឱកាសបង្កើតមិត្តភាពថ្មីរកបានដៃគូអាជីវកម្មថ្មី និងផ្លាស់ប្តូរទិសដៅសោធន៍ពីគ្នាទៅវិញទៅមក។

មនសិការក្រុម: កសិករអាចធ្វើសេចក្តីសម្រេចចិត្តដែលផ្តល់ផលប្រយោជន៍ដល់ក្រុមប្រសើរជាងការគិតតែពីផលប្រយោជន៍របស់បុគ្គលម្នាក់ៗ។

បច្ចេកទេស: កសិករចេះធ្វើការរួមគ្នា ដើម្បីដោះស្រាយបញ្ហាផ្នែកបច្ចេកទេស បង្កើតទំនាក់ទំនង និង ស្វែង យល់នូវបញ្ហាថ្មីៗដែលខ្លួនជួបប្រទះ។

ការផ្តល់សិទ្ធិអំណាច: កសិករទាំងបុរស ទាំងស្ត្រី មានឱកាសរៀនសូត្រធ្វើជាអ្នកដឹកនាំ និងវិធីសាស្ត្រក្នុង ការដោះស្រាយបញ្ហាដែលខ្លួនជួបប្រទះ

សេដ្ឋកិច្ច: កសិករអាច ស្វែងយល់អំពីវិធីសាស្ត្រក្នុងការបង្កើននូវប្រាក់ចំណូលផ្ទាល់ខ្លួន ឬសម្រាប់ក្រុមតាមរយៈការប្រកបមុខរបររួមគ្នា ដូចជាការទិញសំភារៈផលិតកម្មរួមគ្នា ដើម្បីអាចទទួលបានការបញ្ចុះតម្លៃ ហើយពួកគាត់អាចលក់ផលិតផលជាក្រុមដើម្បីទទួលបាននូវតម្លៃសមរម្យ ឬតាមរយៈការជួយគ្នាក្នុងការប្រកបមុខរបរ។

ការតស៊ូមតិ: ក្រុមនឹងមានកម្លាំងកាន់តែខ្លាំងក្នុងការតស៊ូមតិដើម្បីធ្វើឱ្យមានការផ្លាស់ប្តូរជាការតស៊ូមតិតែម្នាក់ៗ

សកម្មភាពទី ៦: ការធ្វើផែនការសម្រាប់វគ្គបណ្តុះបណ្តាល

- ១. បំផុសគំនិតដល់អ្នកចូលរួមឱ្យពួកគាត់គិតថាតើពួកគាត់ចង់រៀនអំពីប្រធានបទអ្វីខ្លះ
- ២. សរសេរចម្លើយរបស់ពួកគាត់នៅលើក្រដាសផ្ទាំងធំ
- ៣. ចូលរួមរៀបចំធ្វើផែនការបណ្តុះបណ្តាលជាមួយកសិករ (មើលឧបសម្ព័ន្ធ ១)



ជំនួយស្មារតីសម្រាប់អ្នកសម្របសម្រួល:

ប្រាប់កសិករឱ្យចូលរួមធ្វើផែនការទាំងអស់គ្នា។ កម្មវិធីសាលារៀន
ចិញ្ចឹមមាន់គួរតែយកគំរូតាមប្រធានបទវដ្តផលិតកម្មមាន់ដោយរាប់
បញ្ចូលទាំងទ្រីស្តី និងការអនុវត្ត។ អ្នកចូលរួមត្រូវជួបប្រជុំគ្នារៀងរាល់
សប្តាហ៍ ឬក៏បត់បែនទៅតាមពេលវេលា។ អ្នកចូលរួមត្រូវជ្រើសរើស
កម្មវិធីដែលសម ស្របបំផុតសម្រាប់ខ្លួន។

សកម្មភាពទី ៧៖ ការសិក្សាអំពីបញ្ហាយេនឌ័រ

១. សួរកសិករស្ត្រីថាយោងតាមកម្មវិធីបណ្តុះបណ្តាលខាងលើ តើមានការងារអ្វីដែលរារាំងពួកគាត់មិនឱ្យចូលរួមវគ្គបណ្តុះបណ្តាលដែរឬទេ?
២. តើមានដំណោះស្រាយអ្វីខ្លះដែលជួយពួកគាត់ដើម្បីអាចចូលរួមក្នុងវគ្គបណ្តុះបណ្តាលបាន?
៣. សរសេរចម្លើយរបស់ពួកគាត់នៅលើក្រដាសផ្ទាំងធំ
៤. សួរទៅកាន់កសិករបុរសថាយោងតាមកម្មវិធីបណ្តុះបណ្តាលខាងលើតើមានការងារអ្វីដែលរារាំងពួកគាត់មិនឱ្យចូលរួមវគ្គបណ្តុះបណ្តាលឬទេ?
៥. តើមានដំណោះស្រាយអ្វីខ្លះដែលជួយពួកគាត់ដើម្បីអាចចូលរួមក្នុងវគ្គបណ្តុះបណ្តាលបាន?
៦. សរសេរចម្លើយរបស់ពួកគាត់នៅលើក្រដាសផ្ទាំងធំ



ជំនួយស្មារតីសម្រាប់អ្នកសម្របសម្រួល:

ប្រាប់កសិករឱ្យដឹងថាសំខាន់គឺអ្នកដែលទទួលខុសត្រូវក្នុងការងារ
ចិញ្ចឹមមាន់គួរតែមកចូលរួមរៀន។ ប្រសិនបើមានការផ្លាស់ប្តូរឱ្យអ្នកផ្សេង
មកចូលរួមរៀនជំនួសអ្នកនោះត្រូវផ្ទេរអ្វីដែលគាត់បានរៀនសូត្រទៅឱ្យ
អ្នកដែលត្រូវទទួលខុសត្រូវក្នុងការងារចិញ្ចឹម។ ពេលខ្លះពួកគាត់ដែល
មកជំនួសអាចនឹងភ្លេចផ្ទេរចំណេះដឹងទាំងនោះហើយពេលខ្លះទៀត
ការផ្ទេរចំណេះដឹងពីមនុស្សម្នាក់ទៅមនុស្សម្នាក់ទៀតអាចនឹងមិនគ្រប់
គ្រាន់ ឬមិនត្រឹមត្រូវ។ ក្នុងករណីដែលចំណេះដឹងដែលផ្ទេរបានបាត់បង់
នោះការបណ្តុះបណ្តាលហាក់ដូចជាគ្មានន័យ។ ដូច្នេះយើងត្រូវ
ព្យាយាមយ៉ាងណាឱ្យអ្នកដែលទទួលខុសត្រូវក្នុងការងារចិញ្ចឹមពិត
ប្រាកដបានចូលរួមរៀនឱ្យបានទៀងទាត់។

សកម្មភាពទី ៨៖ ល្បែងថាមពល ខ: ការលេងល្បែងឱ្យប (ធ្វើក៏បាន មិនធ្វើក៏បាន)

១. ប្រាប់ឱ្យកសិករអង្គុយជារង្វង់
២. ឱ្យបកសិករដំបូងគេដែលនៅក្បែរអ្នកអំពីរឿងរ៉ាវមួយដែលមានសាច់រឿងជាច្រើន (មើលក្នុងប្រអប់ខាងក្រោម)
៣. ប្រាប់ឱ្យកសិករនោះឱ្យបប្រាប់រឿងដដែលនេះទៅកាន់កសិករបន្ទាប់ទៀត
៤. បន្តធ្វើដូច្នោះរហូតទាល់តែគ្រប់គ្នា
៥. សួរកសិករចុងក្រោយគេឱ្យរៀបរាប់រឿងនោះឡើងវិញហើយធ្វើការប្រៀបធៀបវាជាមួយនឹងសាច់រឿងដើម
៦. ចុងក្រោយធ្វើការសន្និដ្ឋានដោយនិយាយថាអ្នកដែលទទួលខុសត្រូវការងារពិតប្រាកដគួរតែចូលរៀនឱ្យបានគ្រប់គ្រាន់ព្រោះវាជាប់ទាក់ទងនឹងការងារដែលគាត់ធ្វើ

ឧទាហរណ៍៖
ណារីទៅផ្សារទិញកូនមាន់៥ក្បាល និងមេមាន់សំពៅ៦ក្បាលអស់ទឹកប្រាក់ ១០ម៉ឺនរៀល

សកម្មភាពទី ៩៖ ការជ្រើសរើសកសិករនិងទឹកនៃឯសម្រាប់ធ្វើបង្ហាញ

១. សួរកសិករនូវសំណួរដូចខាងក្រោមនេះ:
 - ក. តើយើងត្រូវមើលទៅលើលក្ខណៈសម្បត្តិអ្វីខ្លះនៅពេលដែលយើងជ្រើសរើសកសិករណាម្នាក់ឱ្យធ្វើបង្ហាញ?
 - ខ. តើយើងត្រូវមើលទៅលើលក្ខណៈវិនិច្ឆ័យអ្វីខ្លះនៅពេលដែលយើងជ្រើសរើសទឹកនៃឯសម្រាប់ធ្វើបង្ហាញ?
២. ប្រៀបធៀបចម្លើយរបស់កសិករជាមួយចម្លើយដែលមានក្នុងឧបសម្ព័ន្ធ ២
៣. ពិភាក្សាអំពីចម្លើយទាំងនោះ ហើយកត់ត្រានូវចម្លើយដែលបានឯកភាពគ្នានោះ

សកម្មភាពទី ១០៖ បទបញ្ជា

១. ប្រាប់ឱ្យកសិករលើកជាគំនិតអំពីបទបញ្ជាសម្រាប់ដើរតាមក្នុងដំណើរការបណ្តុះបណ្តាល
២. សរសេរបទបញ្ជានោះនៅលើក្រដាសផ្ទាំងធំ រួហើយបន្ថែមគំនិតដែលមាននៅក្នុងឧបសម្ព័ន្ធ ៣

ឧបសម្ព័ន្ធ ១៖ កម្មវិធីបណ្តុះបណ្តាល

សកម្មភាព/ប្រធានបទ	អ្នកមានសិទ្ធិសម្រេចលើការងារ (ប្រុស ឬ ស្រី)	អ្នកចូលរួមអនុវត្ត (ប្រុស ឬ ស្រី) (អ្នកណាធ្វើអ្វីខ្លះ?)	ថ្ងៃ-ខែ-ឆ្នាំ	ទីកន្លែង (ពិភាក្សាជាមួយបុរសនិងស្ត្រី)	ពេលវេលា (ពិភាក្សាជាមួយបុរសនិងស្ត្រី)
សេចក្តីផ្តើមអំពីប្រធានបទនិងការរៀបចំ ផែនការសម្រាប់វគ្គ			០៣/០៩/១០	សាលាឆាន	ព្រឹក ឬល្ងាច
ការសាងសង់ទ្រុង			០៨/០៩/១០	សាលាឆាន	ព្រឹក ឬល្ងាច
ការជ្រើសរើសពូជ			០៨/០៩/១០	សាលាឆាន	ព្រឹក ឬល្ងាច
ការផ្តល់ចំណី			១៥/០៩/១០	សាលាឆាន	ព្រឹក ឬល្ងាច
ការថែទាំ			១៥/០៩/១០	សាលាឆាន	ព្រឹក ឬល្ងាច
ការថែទាំសុខភាព					
ផលប៉ះពាល់លើបរិស្ថាន					
ការគ្រប់គ្រងថវិកា					

ឧបសម្ព័ន្ធ ២៖ លក្ខណៈវិនិច្ឆ័យសម្រាប់ជ្រើសរើសកសិករ និង ទឹកឆ្នែងសម្រាប់ធ្វើបង្ហាញ

កសិករធ្វើបង្ហាញ

- ជាកសិករឧស្សាហកម្មយាមដែលរស់នៅអចិន្ត្រៃយ៍ក្នុងភូមិជាមួយគ្នាដែលអាចធ្វើជាគំរូនឹងផ្តល់ការណែនាំដល់កសិករផ្សេងៗទៀត
- ចេះអាន និង សរសេរ
- ស្ម័គ្រចិត្ត ផ្តល់ទឹកឆ្នែងសមស្របសម្រាប់ធ្វើបង្ហាញ
- ស្ម័គ្រចិត្តធ្វើការងារក្រៅពីការងារប្រចាំថ្ងៃរបស់ខ្លួន ដើម្បីមើលថែទាំការធ្វើបង្ហាញ និងកត់ត្រាទិន្នន័យបានត្រឹមត្រូវ និងទៀងទាត់

ទឹកឆ្នែងធ្វើបង្ហាញ

- ដីទួលមិនលិចទឹក
- មានពន្លឺគ្រប់គ្រាន់
- ឆ្ងាយពីទីប្រជុំជន និងរោងចក្រ

ឧបសម្ព័ន្ធ ៣៖ បទបញ្ជាផ្ទៃក្នុង

<p>ឧទាហរណ៍អំពីគោលការណ៍គ្រឹះ</p> <ul style="list-style-type: none"> • មកចូលរួមឱ្យទាន់ពេល និងទៀងទាត់ • ស្ម័គ្រចិត្តចែករំលែកបទពិសោធន៍ និង រៀនសូត្រអ្វីដែលបានរៀន • ហ៊ានឡើងសួរសំណួរពេលមានចម្ងល់ នៅពេលដល់វេនរបស់អ្នកត្រូវសួរ ឬ រង់ចាំឱ្យគេសួរចប់ • យកចិត្តទុកដាក់ស្តាប់ និងគោរពនូវអ្វីដែលបុរស-ស្ត្រីទាំងអស់គេចង់និយាយដោយមិននិយាយកាត់ពួកគេ • ហាមផ្លាស់ប្តូរអ្នកចូលរួម • គ្មានការរើសអើង (ស្វាគមន៍គ្រប់គ្នា)! • ហាមសេពគ្រឿងស្រវឹង
--

ជំពូកទី ២៖ ការសាងសង់ទ្រុង និង ការថែទាំ

១. ពេលវេលា៖ ៣ ម៉ោងសម្រាប់ពន្យល់ និង ១ថ្ងៃសម្រាប់ធ្វើទ្រុង

២. គោលបំណង

- ដើម្បីលើកទឹកចិត្តឱ្យកសិករផ្លាស់ប្តូរទម្លាប់របស់ពួកគាត់ពីការចិញ្ចឹមព្រៃលែងទៅជាការចិញ្ចឹមដោយដាក់ទ្រុង និងព័ទ្ធរបង
- ដើម្បីឱ្យកសិករចេះអំពីរបៀបធ្វើទ្រុងមាន់

៣. សម្ភារៈ

១. ការបណ្តុះបណ្តាល

បិចហ្វីត ក្រដាសផ្ទាំងធំ ស្កុត ឯកសាររូបភាព (រូបទ្រុងមាន់)

២. ការអនុវត្ត

- ឫស្សី ស្លឹកប្រក់ ដែកគោល លូសសំណាញ់ កូនឈើ (បង្គោល) ដែកលូស ចំបើង អង្កាម ចបដឹក ចបកាប់ ពូថៅ រណារ អង្រុត ជាល ស្លឹកទឹក ស្លឹកចំណី កំបោរស និង អំបោស

៤. ដំណើរការ

សកម្មភាពទី១៖ ការផ្តើមអំពីដំណើរការធ្វើទ្រុង

១. សួរកសិករថាតើសព្វថ្ងៃនេះអ្នកណាខ្លះចិញ្ចឹមមាន់ដាក់ទ្រុង និង មានរបង?
២. សួរពួកគាត់ថា ហេតុអ្វីត្រូវមានទ្រុងនិងរបងសម្រាប់មាន់ (ប្រសិនបើមាន)?
៣. ប្រមូលចម្លើយ ហើយសរសេរចូលទៅក្នុងក្រដាសផ្ទាំងធំ
៤. ប្រៀបធៀបចម្លើយរបស់ពួកគាត់ជាមួយនឹងចម្លើយដែលមានដូចខាងក្រោម

ហេតុផលនៃការចិញ្ចឹមមាន់ដោយដាក់ទ្រុងនិងក្នុងរបង៖

- ការពារមាន់ពីសត្វសាហាវផ្សេងៗពីការបាត់បង់ បរិយាកាសមិនសមស្រប (ការពារ ខ្យល់ភ្លៀង កំដៅព្រះអាទិត្យ)
- ងាយស្រួលក្នុងការថែទាំដូចជា៖ ការផ្តល់ចំណី ការចាក់ថ្នាំការពារ ការព្យាបាល ការការពារជម្ងឺផ្សេងៗទៀត និងការតាមដានសកម្មភាព និងសុខភាពរបស់មាន់ប្រចាំថ្ងៃ
- ងាយស្រួលក្នុងការថែទាំមាន់៖ ការបំបែកកូនមាន់ពីមេនិងមាន់ធំ ការបំបែកមាន់ពងពីមាន់ផ្សេងៗទៀត និងការបន្តពូជរបស់មាន់
- ការពារសុខភាពសាធារណៈពីការឆ្លងជម្ងឺពីសត្វមាន់៖ ឧទាហរណ៍៖ ជំងឺផ្តាសាយបក្សី។ល។
- កាត់បន្ថយអត្រាស្លាប់ដោយជំងឺឆ្លងផ្សេងៗ
- ងាយស្រួលក្នុងការចាប់លក់ និងទទួលទាន

សកម្មភាពទី២៖ ការណែនាំពីបច្ចេកទេសរៀបចំធ្វើទ្រុង

១. សួរទៅកសិករថា នៅពេលរៀបចំទ្រុង តើពួកគាត់ត្រូវចាប់អារម្មណ៍លើអ្វីខ្លះ (ទឹកកន្លែងសំភារៈ ការចំណាយ ឬ...)?
២. ពន្យល់កសិករថា ការរៀបចំទ្រុងមានមិនទាមទារការចំណាយច្រើន និងជំនាញជ្រៅជ្រះនោះទេ ពោលគឺវាមិនជាការលំបាកទេ
៣. សរសេរនូវចម្លើយរបស់ពួកគាត់ទៅលើក្រដាសផ្ទាំងធំ ហើយផ្តល់ចម្លើយដូចខាងក្រោមនេះ(សូម មើលប្រអប់ជំនួយស្មារតី)

ជំនួយស្មារតី៖ លក្ខខណ្ឌដែលត្រូវចាប់អារម្មណ៍នៅពេលរៀបចំធ្វើទ្រុង

- ទ្រុងត្រូវសង់លើទីទួលមិនលិចទឹក និងមិនជាំទឹក
- ត្រូវសង់ទ្រុងនៅក្បែរផ្ទះ (ហាមសង់ក្រោមផ្ទះ ឬជាប់ផ្ទះ) ដើម្បីសុវត្ថិភាព និងងាយស្រួលតាមដាន
- ទ្រុងត្រូវរៀបចំបណ្តោយពន្លឺថ្ងៃ
- មានជញ្ជាំងដែលអាចឱ្យខ្យល់ចេញចូលបានល្អ
- ត្រូវមានរបាំងសម្រាប់បិទបាំងនៅពេលមានខ្យល់ឬភ្លៀងខ្លាំង
- ត្រូវមានម្លប់គ្រប់គ្រាន់ ដូចជាម្លប់ឈើ
- ត្រូវមានទីធ្លាឱ្យមាន់ដើរ
- ទ្រុងត្រូវមានផ្ទៃសម្រាប់មាន់ដេក និង សម្រាប់ដាក់សំបុកឱ្យមាន់ពង
- ត្រូវមានកន្លែងសម្រាប់ដាក់ស្លឹកទឹក និង ស្លឹកចំណីឱ្យមាន់
- អាចក្រាលជាចំបើង អង្កាម ឬ ស្លឹកឈើស្ងួត (ដើម្បីឱ្យវាស្រូបយកជាតិសើមពីកាកសំណល់)

៤. បង្ហាញរូបភាពគំរូទ្រុងមាន់ប្រភេទទ្រុងនីមួយៗដែលសង់បណ្តោយថ្ងៃ (មើលឧបសម្ព័ន្ធ ១៖ រូបភាព)
៥. បង្ហាញ និងពន្យល់កសិករអំពីរបៀបនៃការបង្ហាងបក្សីទៅតាមប្រភេទរួចហើយធ្វើការពិភាក្សាអំពីសម្ភារៈដែលត្រូវការចាំបាច់ទៅតាមរបៀបនីមួយៗអំពីពេលវេលា និងមូលហេតុដែលត្រូវប្រើវា (មើលឧបសម្ព័ន្ធ ១)

សកម្មភាពទី ៣៖ ការអនុវត្តរៀបចំធ្វើទ្រុង



ជំនួយស្មារតី៖
 ត្រូវប្រាកដថាកសិករដែលត្រូវធ្វើបង្ហាញបានត្រៀមសព្វគ្រប់
 នូវសំភារៈសម្រាប់រៀបចំធ្វើទ្រុងនៅពេលថ្ងៃកំនត់ការសាក
 ល្បងសាងសង់មកដល់ !

១. ដឹកនាំកសិកររៀបចំធ្វើទ្រុឌ និងរបងតាមបច្ចេកទេសដូចដែលមានពន្យល់បង្ហាញក្នុងរូបភាព(មើលឧបសម្ព័ន្ធ ១)
២. ដឹកនាំកសិករ រៀបចំធ្វើទ្រុឌផ្សេងៗទៀតដូចជាសម្រាប់កូនមាន់ សំបុកសម្រាប់មេមាន់ពង និងសម្ភារៈទ្រុឌសម្រាប់បង្ហាងដែលមាន់ទើបមកដល់ថ្មី... (មើលឧបសម្ព័ន្ធ ១)

ឧបសម្ព័ន្ធ ១៖ គំរូគ្រុឌ

១. គ្រុឌទូទៅសម្រាប់មាន់ធំ

កំណត់សំគាល់: ចំនួនមាន់ក្នុងគ្រុឌ: ១០ ក្បាល/ម^២

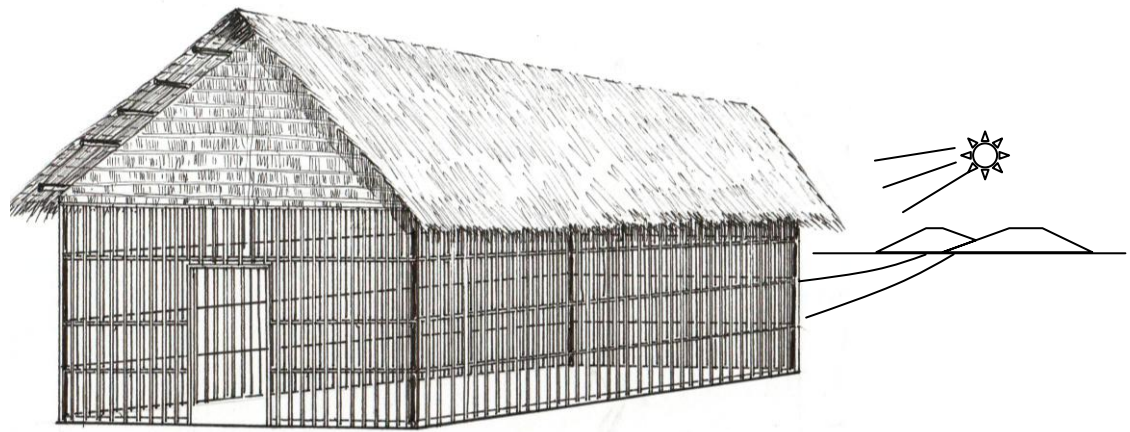

អត្ថប្រយោជន៍នៃការសាងសង់គ្រុឌបណ្តោយថ្ងៃ:

១. ការពារមាន់ពីការទទួលរងផ្ទាល់នៃពន្លឺថ្ងៃដែលអាចប៉ះពាល់ដល់សុខភាពរបស់វា (ពេលថ្ងៃត្រង់)
២. ពន្លឺថ្ងៃដែលចាំងចូលក្នុងគ្រុឌ គឺមានលក្ខណៈស្រាល(ពេលព្រឹកនិងល្ងាច)
៣. ការពារពន្លឺថ្ងៃចាំងចូលគ្រុឌទាំងស្រុង និង ផ្តល់ជម្រកសម្រាប់មាន់

២. ការសង់ទ្រុងមាន់នៅលើទីខ្ពស់

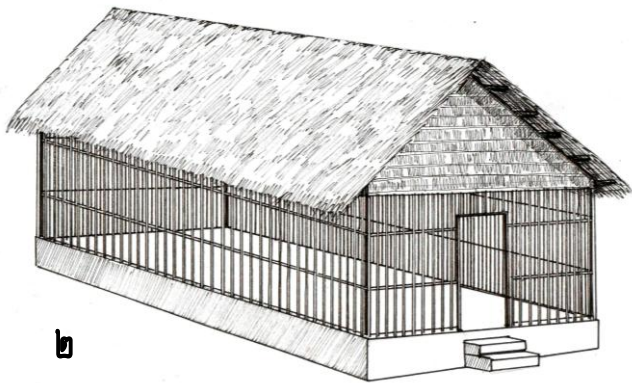
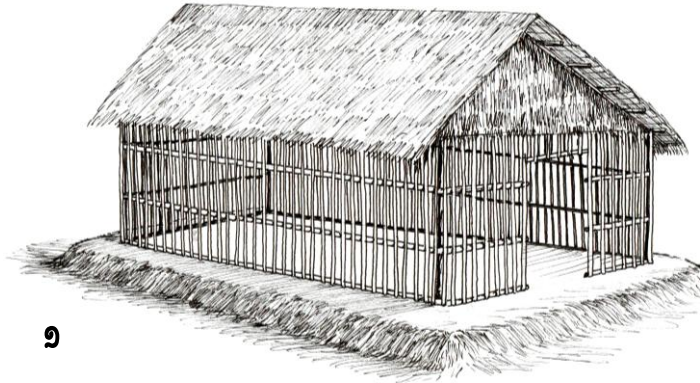

ទ្រុងប្រភេទនេះ

- ទទួលបានការពេញនិយម សម្រាប់ ការចិញ្ចឹមមាន់ជាលក្ខណៈគ្រួសារនៅជនបទ
- ងាយស្រួលសាងសង់ និងចំណាយតិច
- សមស្របសម្រាប់តំបន់ដែលមិនលិចទឹក ឬជោគជាំនៅរដូវវស្សា
- សម្រាប់គ្រួសារដែលមានទីធ្លាតូច ឬ សមល្មម
- ការលើកទូលគឺដើម្បីការពារទឹកភ្លៀង ឬទឹកជ្រាំហូរកាត់ទ្រុងដែលអាចឱ្យមានភាពអាប់អូរ និងកខ្វក់ក្នុងទ្រុង

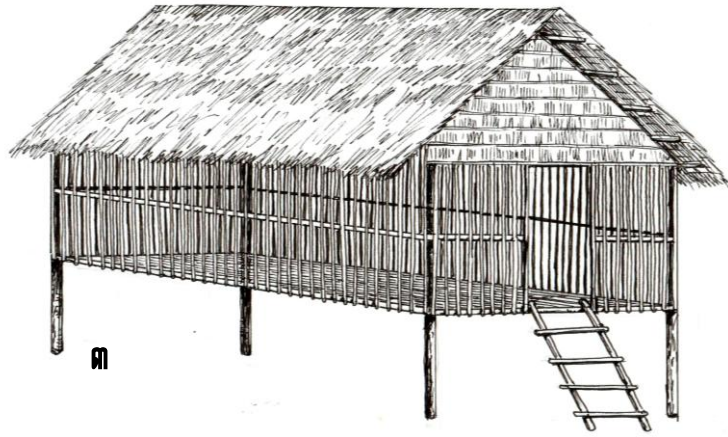

ទ្រុងប្រភេទនេះ

- សមស្របសម្រាប់តំបន់គ្រប់លក្ខណៈភូមិសាស្ត្រ(លិចទឹក ឬជោគជាំ និងមិនលិចទឹក)
- អាចយកទៅអនុវត្តបានទាំងនៅលើទីធ្លាតូច មធ្យម និង ទូលាយ
- សមស្របសម្រាប់ការចិញ្ចឹមទ្រង់ទ្រាយធំ (ឧទាៈ ការចិញ្ចឹមមាន់យកសាច់)
- ងាយស្រួលធ្វើអនាម័យ
- ប៉ុន្តែចំណាយច្រើនជាងប្រភេទខាងលើបន្តិច

៣. ទ្រុងមាន់ ២ជាន់

ការសង់ទ្រុងមាន់ប្រភេទនេះវាមិនខុសពីការសង់ទ្រុងដទៃទៀតដែរគឺត្រូវសង់លើទីទួលមិនលិចទឹក ឬមិនជាំទឹក។

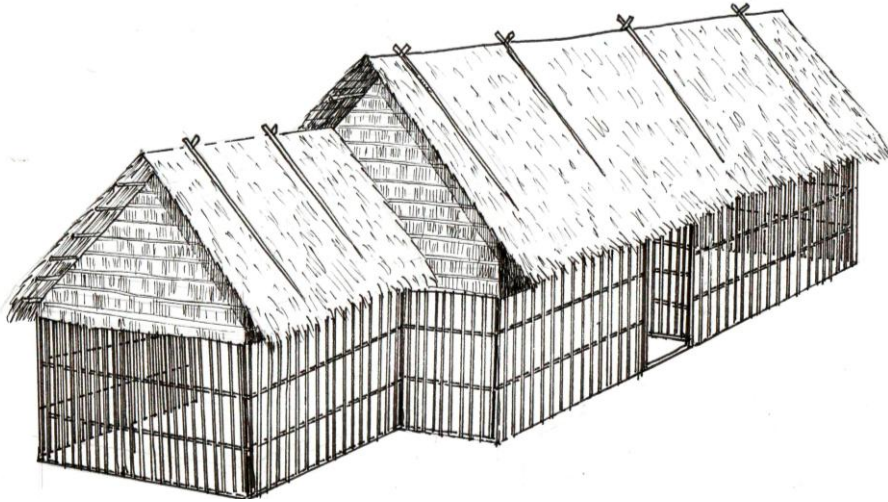

ទ្រុងប្រភេទនេះ

- សមស្របសម្រាប់ការចិញ្ចឹមខ្នាតតូច និងមធ្យម
- ងាយស្រួលធ្វើអនាម័យ
- សមស្របសម្រាប់តំបន់ដែលមិនលិចទឹក ឬមិនជាំទឹកនៅរដូវវស្សា
- មានបន្ទប់ខ័ណ្ឌចែកមាន់ផ្សេងៗគ្នាទៅតាមប្រភេទផលិតកម្មដូចជាសម្រាប់មាន់ពង ដាច់ពីមាន់ផ្សេងៗទៀត (មាន់ក្រាប...)

៤. ការក្រុងកូនមាន់ និងទើបមកដល់ថ្មី

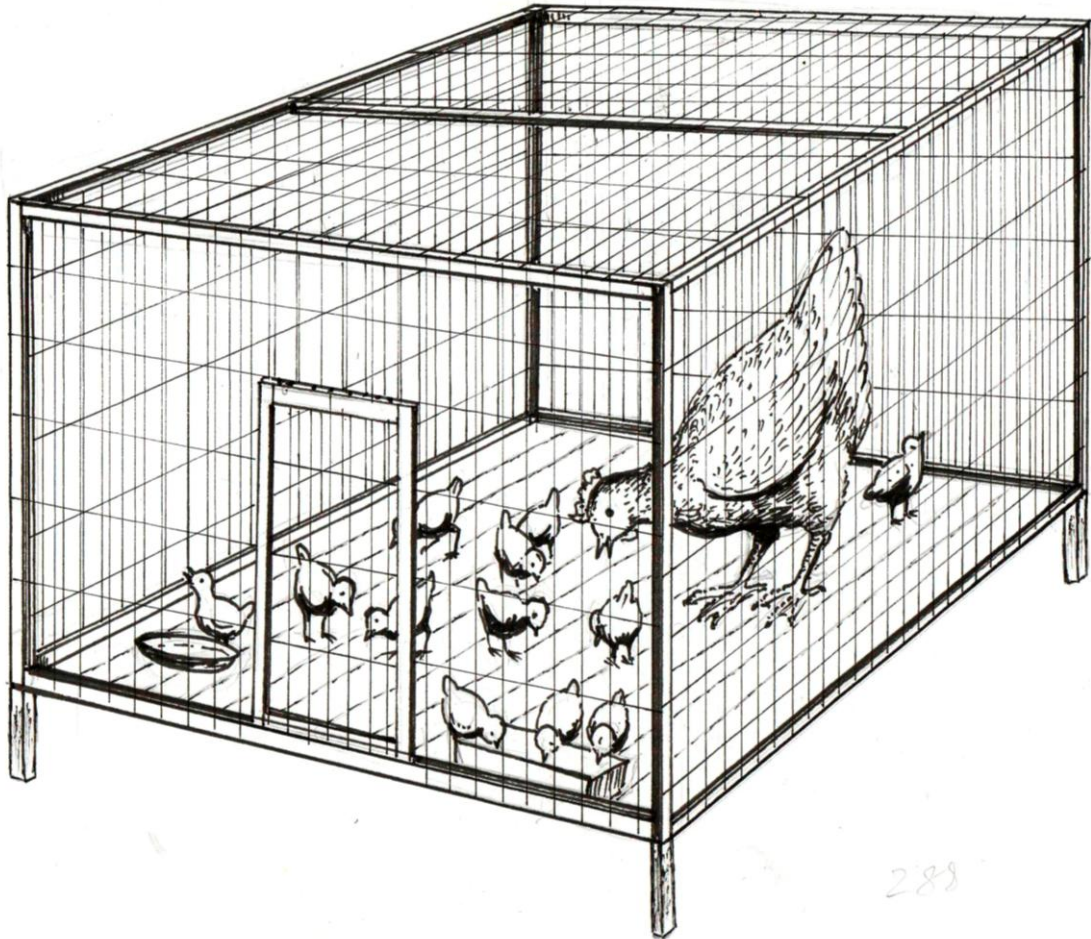

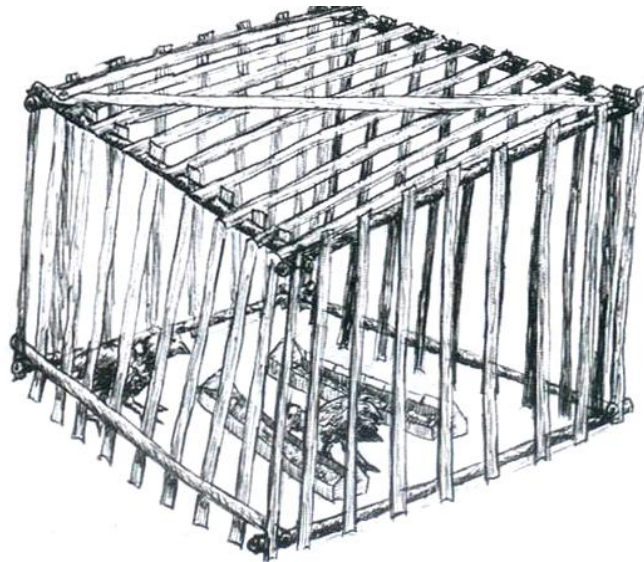

ទ្រង់ប្រភេទនេះ

- ងាយស្រួលក្នុងការថែទាំសុខភាពសត្វមាន់
- ងាយស្រួលក្នុងការចាក់ថ្នាំការពារ
- ការពារកូនមាន់ពីគ្រោះថ្នាក់ដែលបង្កឡើងដោយសត្វផ្សេងៗទៀត ឬជំងឺឆ្លងពីមាន់ផ្សេងៗទៀត

កំណត់សំគាល់: គេក៏អាចប្រើទ្រង់ប្រភេទនេះសម្រាប់ក្រុងមាន់ឈឺផងដែរ

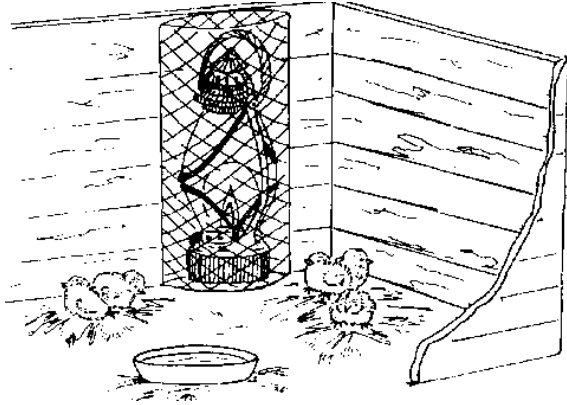

- ការបំបែកកូនមាន់ចេញពីមេ (រយៈពេល ១ខែ មុនលែង) អ្នកគួរតែ:**
- ផ្តល់ទឹក និង ចំណី ឱ្យកូនមាន់បានគ្រប់គ្រាន់
 - ផ្តល់ឱ្យកូនមាន់នូវកំដៅដោយប្រើប្រាស់សម្ភារៈផ្តល់កំដៅ (អំពូលភ្លើង ឬ ឆ្នាំងដីដែលមានដាក់ ធូលីដុត) ឧទា: នៅពេលយប់
 - ការពារកូនមាន់ពីខ្យល់បក់ខ្លាំង
 - ក្រាលកំរាលដោយប្រើប្រាស់ចំបើង ឬ អង្កាម ឬសម្ភារៈផ្សេងៗទៀត

៥. ការបំបែកទ្រុងសម្រាប់មាន់ពង

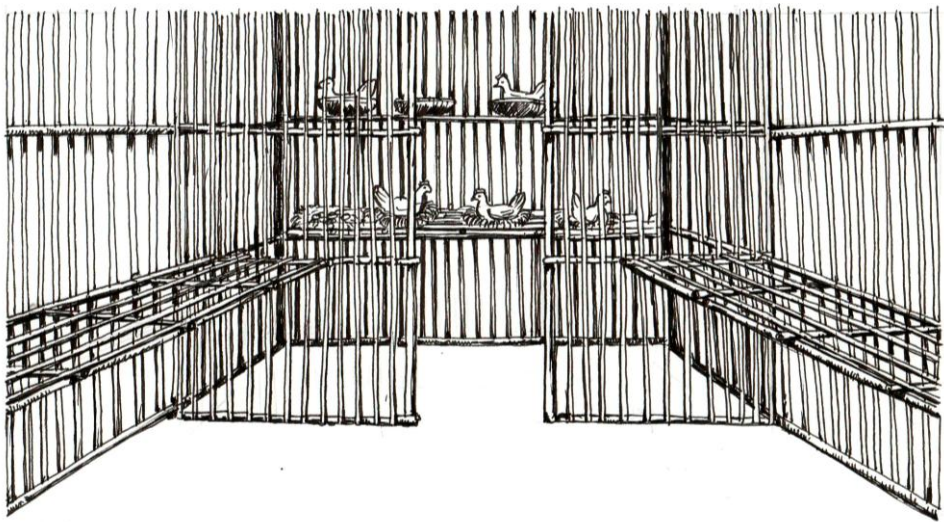

៦. ការរៀបចំផ្នែកខាងក្នុង

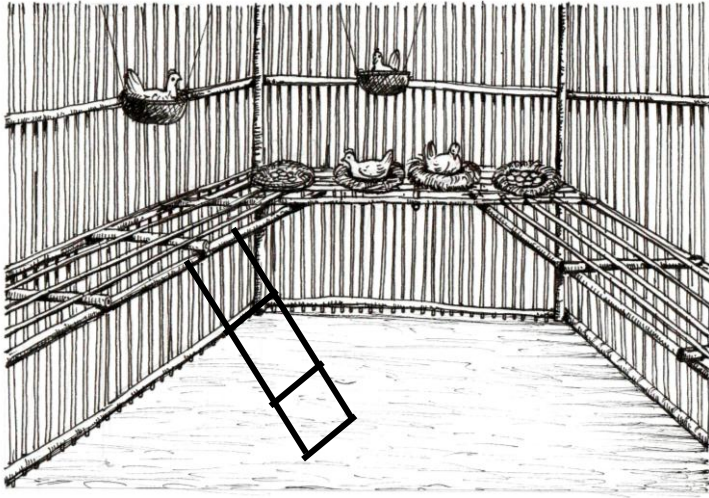

ផ្នែកខាងក្នុង:

- > ត្រូវរៀបចំរានសម្រាប់មាន់ដេក និងដាក់សំបុកសម្រាប់មាន់ពង
- > ត្រូវរៀបចំជណ្តើសសម្រាប់ឲ្យមាន់វាអាចឡើងដេក ឬឡើងក្រាបពងបានស្រួល

៧. ការរៀបចំសំបុកសម្រាប់មាន់ពង

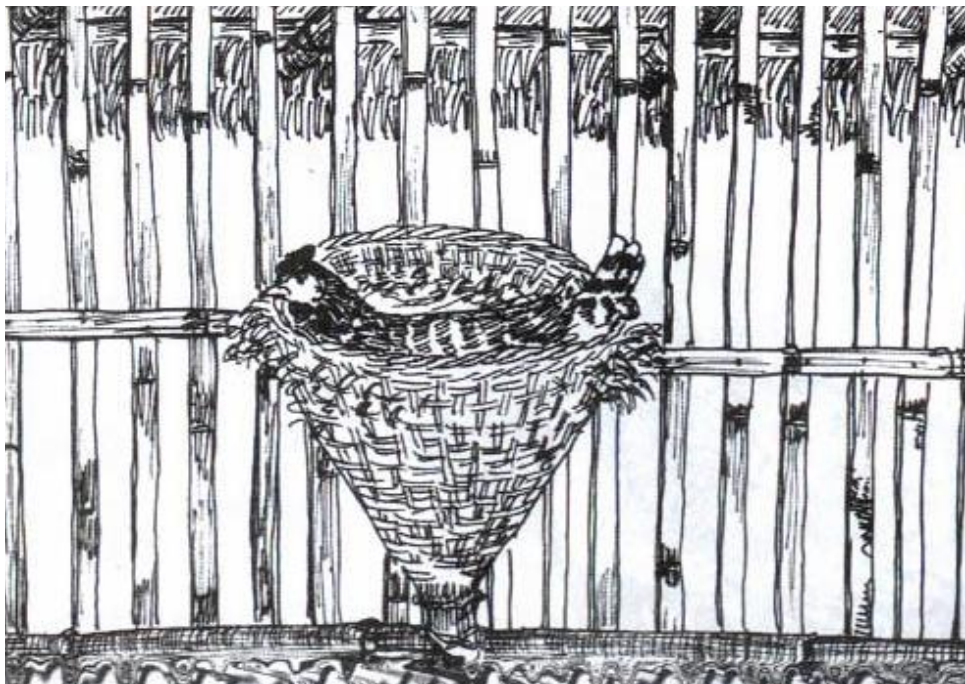

សំបុកសម្រាប់មាន់ពងអាចធ្វើអំពីសម្ភារៈចាស់ៗ ដូចជា កេសក្រដាស ល្អី កន្រ្តក ជាល ឬសម្ភារៈផ្សេងៗទៀតដូចមានបង្ហាញក្នុងរូបភាព។

៨. ការរៀបចំស្លឹកចំណី-ទឹក

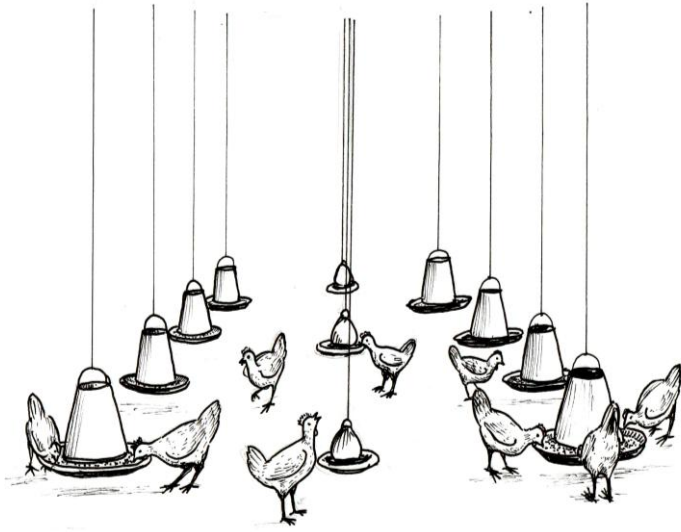

៣. ការចងព្យួរស្លឹកចំណី-ទឹកក្នុងទ្រុង:
 -ការចងព្យួរស្លឹកទឹក-ចំណីរៀប
 នេះគឺត្រូវយកទៅអនុវត្តក្នុងការ
 ចិញ្ចឹមមាន់ចំនួនច្រើនជាពិសេស
 វាសមស្របក្នុងការចិញ្ចឹមមាន់យក
 សាច់

៨ក. ស្លឹកចំណី

រូបទី១៖ ការធ្វើស្លឹកចំណីដោយខ្លួនឯង ដោយប្រើប្រាស់វត្ថុ ធាតុដើមក្នុងមូលដ្ឋាន (ឈើ) ។ (សម្រាប់មាន់ធំ)

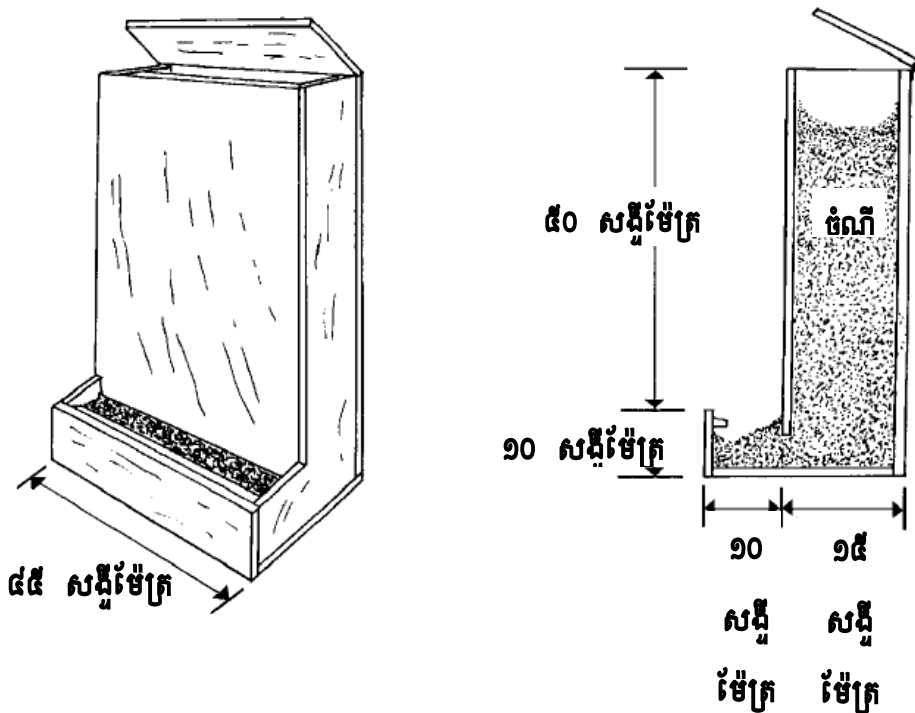



រូបទី២៖ ការធ្វើស្នូកចំណីដោយខ្លួនឯងដោយសម្ភារៈដែលអាចរកបានក្នុងមូលដ្ឋានដូចជា ប៊ីដុង ធុងស្ពៃត្រូ (លាងស្អាត) និងកាធុន ឬចានដែកចាស់ៗ ។ល។ យកធុងជ័រ ឬប៊ីដុងចាស់ៗ មកចោះរន្ធ ៤-៥ កន្លែងនៅតាមគែមបាតរបស់វា រួចយកមកដាក់លើកាធុន ឬចានដែកចាស់ៗ រួចទើបដាក់ចំណីចូល។ (សម្រាប់មាន់ធំ)

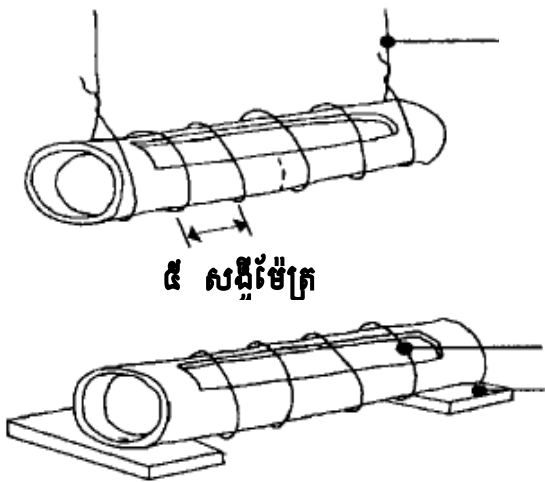

រូបទី៣៖ ធ្វើស្នូកចំណីសម្រាប់កូនមាន់ដោយខ្លួនឯងដោយប្រើប្រាស់វត្ថុធាតុដើមក្នុងមូលដ្ឋាន ដូចជា ឬស្សីមកចោះឱ្យចេញជារន្ធចង្អុររួចយកកងលូសមកសិកបញ្ចូលហើយរឹតឱ្យតឹង។ រួចទើបដាក់ចំណីចូល។ គេអាចប្រើប្រាស់សម្ភារៈផ្សេងៗទៀតដែលមានរូបរាងប្រហាក់ប្រហែលគ្នានេះ។ ស្នូកប្រភេទនេះគេអាចចងព្យួរក៏បាន ឬដាក់ផ្ទាល់នឹងកំរាលដោយគ្រាន់តែរកកំណល់មកកល់វាឱ្យមានលំនឹងប៉ុណ្ណោះ។

៨១. ស្លុកទឹក

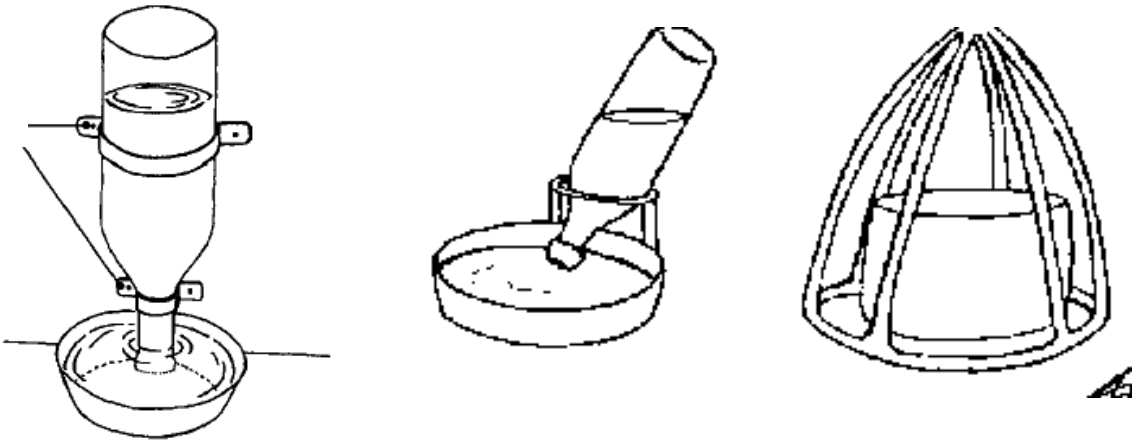

រូបទី៤៖ ធ្វើស្លុកទឹកឱ្យមាន់ដោយខ្លួនឯងដោយប្រើ ប្រាស់សម្ភារៈដែលអាចរកបានក្នុងមូលដ្ឋាន ដូចជា ដបចាស់ៗ ចានគោម កាដុនតូចៗស្អាត ផ្កិតចាស់ៗ ឬគេអាចប្រើប្រាស់សម្ភារៈផ្សេងៗ ទៀត។ ស្លុកប្រភេទនេះគេអាចចងព្យួរក៏បាន ឬដាក់ផ្ទាល់នឹងកំរាល ដោយគ្រាន់តែរកកំណល់ មកកល់វាឱ្យមានលំនឹងប៉ុណ្ណោះ។ ករណីប្រើដបត្រូវធ្វើយ៉ាងណារក្សាលំនឹងវាឱ្យបាន។ សម្រាប់ កូនមាន់យើងគួរតែធ្វើស្លុកទឹកដោយការពារកុំឱ្យវាលង់ទឹកស្លាប់ (រូប ៥)។



ជំនួយស្មារតី:

ប្រសិនបើប្រើប្រាស់សម្ភារៈដែលរកបានក្នុងមូលដ្ឋាន ឬដែលមាន ដោយខ្លួនឯងមកថ្លៃធ្វើស្លុកទាំងនេះចូរណែនាំឱ្យពួកគាត់ធ្វើការ សម្អាតវាជាមុនសិន!
ប្រាប់កសិករថាពួកគាត់ក៏អាចរកទិញស្លុកដែលគេផលិតស្រាប់ដែល មានលក់នៅលើទីផ្សារ។

៩. ការព័ទ្ធរបងសម្រាប់ឱ្យមាន់ដើរ

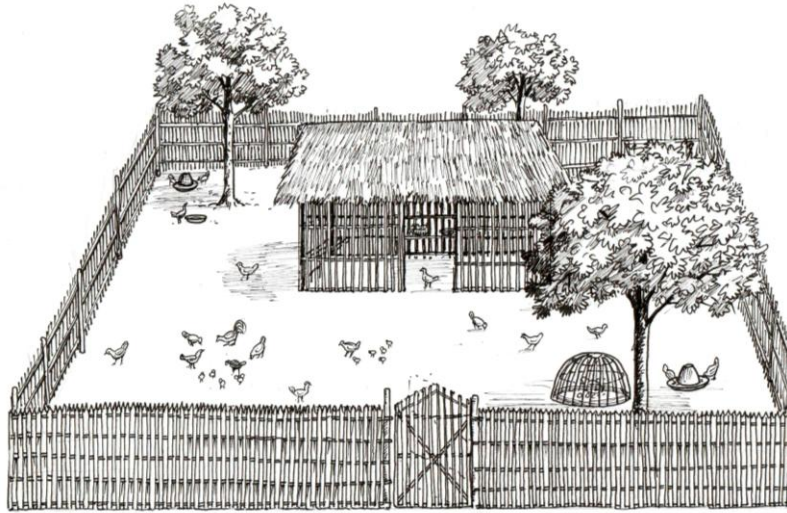

ពណ៌នា:

ប្រសិនបើកសិករមានលទ្ធភាពអាចព័ទ្ធរបងជុំវិញទ្រុងសម្រាប់ឱ្យមាន់ដើរលេងក្នុងគោលបំណង:

- មានភាពងាយស្រួលដល់មាន់ក្នុងការដើរ និងបង្ហាស់ទី
- បង្ការឱ្យមាន់ឆ្ងាយដែលអាចនាំមកនូវការបាត់បង់
- ងាយស្រួលក្នុងការចាក់ថ្នាំការពារសុខភាព
- ងាយស្រួលក្នុងការតាមដានសុខភាពរបស់មាន់ និងផ្តល់ចំណី-ទឹកដល់ពួកវា
- ងាយស្រួលក្នុងការគ្រប់គ្រង និងប្រមូលផល

ចំណាយតិចអាចប្រើប្រាស់ធនធានដែលមានក្នុងភូមិ-ស្រុក (ដូចជា ឫស្សី មែកឈើ....) ទៅតាមទំហំតូច ឬ ធំ នៃផលិតកម្ម។ កសិករអាចប្រើកំទេចកំទីផ្សេងៗ (ដូចជា ចំបើង ស្លឹកឈើ ស្ងួត...) សម្រាប់ក្រាលទីធ្លាទ្រុងដើម្បីឱ្យវាស្រូបយកសំណើម ឬទុកឱ្យវាលស្មៅដុះក្នុងបរិវេណដែលមាន់ដើរសម្រាប់បង្កើតចំណីបន្ថែមដល់មាន់ (ឧទា: ដង្កូវ សត្វល្អិតជាដើម។ល។) រៀបកន្លែងដាក់ស្នូកចំណី-ទឹកក្នុងបរិវេណឱ្យបានសមស្រប (មើលរូប)

ជំពូកទី ៣៖ ការជ្រើសរើសពូជ

១. រយៈពេល: ៤ម៉ោង

២. គោលបំណង

- ឱ្យកសិករស្គាល់អំពីលក្ខណៈពិសេស និងប្រភេទនៃពូជមាន់នីមួយៗ
- ឱ្យកសិករយល់ដឹង អំពីការជ្រើសរើសពូជមាន់ឱ្យបានត្រឹមត្រូវ ដើម្បីចិញ្ចឹមមាន់បានទិន្នផលល្អ (ធំ លឿន ធន់នឹងអាកាសធាតុ និងជម្ងឺ ព្រមទាំងឆ្លើយតបទៅនឹងតម្រូវការទីផ្សារក្នុងស្រុក)

៣. សម្ភារៈ

- ក្រដាសផ្ទាំងធំ បិចហ្វីត ស្កុត ក្រដាស A4 ផ្ទាំងរូបភាព ឧបសម្ព័ន្ធ ២ និង ៣

៤. ដំណើរការ

សកម្មភាពទី ១៖ ការបំផុសគំនិតអំពីការជ្រើសរើសពូជឱ្យបានសមស្រប

១. សួរកសិករថា តើពួកគាត់ជ្រើសរើសពូជមាន់យ៉ាងដូចម្តេច? ហេតុអ្វីបានជាការជ្រើសរើសពូជមាន់មានសារៈសំខាន់?
២. សរសេរចម្លើយរបស់ពួកគាត់នៅលើក្រដាសផ្ទាំងធំ ហើយបូកសរុបនិងធ្វើការសន្និដ្ឋាន
៣. ប្រៀបធៀបចម្លើយជាមួយជំនួយស្មារតី

ជំនួយស្មារតី: សារៈសំខាន់នៃការជ្រើសរើសពូជ

- ពូជមាន់ល្អៗមួយចំនួនផ្តល់ផលចំណេញ អាចលក់មាន់បានក្នុងតម្លៃខ្ពស់។
- កាលបើយើងមានមាន់ដែលលូតលាស់ល្អ មានសុខភាពល្អ ធំលឿន ធន់នឹងលក្ខខណ្ឌធម្មជាតិក្នុងស្រុក និងឆ្លើយតបទៅនឹងតម្រូវការមាន់ក្នុងស្រុកនៅលើទីផ្សារ។
- យើងអាចរក្សាទុកនូវមេ-បាពូជមួយចំនួនសម្រាប់ចិញ្ចឹមបន្តទៅថ្ងៃខាងមុខ។

លក្ខខណ្ឌក្នុងការជ្រើសរើសពូជមានមកចិញ្ចឹមឱ្យបានល្អ?

- តើវាផ្តល់ផលល្អឬទេ? (សាច់ ស៊ីត ទុកពូជ)
- តើវាមានរូបរាងយ៉ាងដូចម្តេចដែរ? (រូបរាងធំ ខ្ពស់ មាំ គុម្ពកន្ទុយទូលាយ)
- តើពួកវារហ័សរហួន និង មានសុខភាពល្អឬទេ? (រហ័សរហួន និង សុខភាពល្អ-មើលក្នុង ឧបសម្ព័ន្ធ ១)
- តើការលូតលាស់កម្រិតណា? (ធំលឿន)
- តើវាធន់នឹងធម្មជាតិបានល្អឬទេ? (ធុនទ្រាំនឹងធម្មជាតិ)
- តើពូជមានទាំងនេះអាចរកបាននៅក្នុងភូមិ-ស្រុករបស់អ្នកដែរឬទេ?
(អាចរកទិញក្នុងមូលដ្ឋាន ឬ ទិញពីកន្លែងណាដែលមានប្រភពច្បាស់លាស់)
- តើវាមានតម្លៃខ្ពស់ដែរឬទេ? (ថ្លៃ ឬថោក)
- តើលើទីផ្សារគេត្រូវការផលិតផលមានប្រភេទណា?
- តើមានប្រភេទនេះផ្តល់ផលចំណេញប៉ុនណា?

សកម្មភាពទី ២៖ ការសិក្សាអំពីពូជនីមួយៗ

១. សួរកសិករថា តើមានដែលពួកគាត់ចិញ្ចឹមសព្វថ្ងៃ មានពូជអ្វីខ្លះ?
២. សរសេរចម្លើយរបស់ពួកគាត់នៅលើក្រដាសផ្ទាំងធំ
៣. បង្ហាញរូបភាពឱ្យកសិករបញ្ជាក់នូវពូជមានផ្សេងៗថាតើពូជមួយណាជាពូជក្នុងស្រុក និង មួយណាជាពូជនាំចូលរួច ហើយពន្យល់បកស្រាយអំពីលក្ខណៈខុសប្លែកគ្នា និងអត្ថប្រយោជន៍នៃពូជនីមួយៗ
៤. ពន្យល់ពួកគាត់អំពីសារៈសំខាន់នៃពូជល្អដោយការបង្ហាញរូបភាព (មើលឧបសម្ព័ន្ធ ១)
៥. ណែនាំដល់កសិករថា:
 - ជម្រើសដែលល្អ គឺត្រូវជ្រើសរើសពូជមានក្នុងស្រុកណា ដែលមានមាឌធំ ធំលឿន ធន់នឹងលក្ខខណ្ឌធម្មជាតិក្នុងស្រុក និងមិនរើសចំណី។ ដូចជាពូជកាដូង និងពូជសំពៅ។
 - ប្រសិនបើកសិករចង់ចិញ្ចឹមជាទ្រង់ទ្រាយធំសម្រាប់លក់គាត់គួរជ្រើសរើសយកពូជកូនកាត់ព្រោះវាធំលឿន តែកូនរបស់វាមានតម្លៃថ្លៃ (មើលបន្ថែមក្នុងឧបសម្ព័ន្ធ ២)

សកម្មភាពទី ៣៖ ការត្រៀមរៀបចំមុនដាក់មាន់

១. សួរអ្នកចូលរួមថា តើពួកគេត្រូវរៀបចំអ្វីខ្លះសម្រាប់ដាក់មាន់នៅពេលដែលវាត្រូវបានគេយកមកដល់?
២. សរសេរចម្លើយរបស់ពួកគាត់នៅលើក្រដាសផ្ទាំងធំ
៣. ពិនិត្យឡើងវិញនូវចម្លើយទាំងនោះដោយធៀបជាមួយចម្លើយដែលមាននៅក្នុងជំនួយស្មារតីខាងក្រោម៖

ការត្រៀមរៀបចំសម្ភារៈសម្រាប់បង្ហាញមាន់ ទៅតាមប្រភេទនៃការចិញ្ចឹមនីមួយៗ

- អនាម័យទ្រុងមុនពេលដាក់មាន់ ដោយបាចកំបោរស ឬថ្នាំសម្លាប់មេរោគ រយៈពេល ពី ៥-៧ ថ្ងៃសម្រាប់ទ្រុងថ្មី និង ៧-១៤ ថ្ងៃសម្រាប់ទ្រុងប្រើរួច
- ទ្រុងសម្រាប់មេមាន់ពងត្រូវដាក់ឱ្យនៅដាច់ពីមាន់ឯទៀត
- ត្រៀមជាស្រេចនូវ ទឹកស្អាត និង ចំណី ថ្នាំវិភាមិន ស្ករស...
- ស្លូកទឹក ស្លូកចំណីត្រូវដាក់នៅក្នុងកំពស់ដែលសមស្របសម្រាប់អាចឱ្យកូនមាន់ និងមាន់ធំអាចផឹក និងស៊ីបាន
- សូមអានបន្ថែមនៅក្នុងឧបសម្ព័ន្ធ ១ នៃជំពូកទី២

សកម្មភាពទី ៤៖ លក្ខណៈសម្គាល់មាន់សុខភាពល្អដើម្បីយកមកចិញ្ចឹម

១. សួរកសិករថា តើគាត់សម្គាល់មាន់មានសុខភាពល្អយ៉ាងដូចម្តេច?
២. ពិភាក្សា និងប្រៀបចម្លើយពួកគាត់ជាមួយចម្លើយនៅក្នុងតារាងខាងក្រោម៖

មាន់ដែលមានសុខភាពល្អ វាមានរូបរាងលក្ខណៈដូចខាងក្រោម៖

- រហ័សរហួន និង មានការលូតលាស់លឿន
- មានសម្បុររោម និងស្រកាជើងភ្លឺរលោង
- ទឹកមុខស្រស់ថ្លា (សិរ និងណង់ពណ៌ក្រហមថ្លា)

៣. បង្ហាញរូបភាពមាន់ឈឺ និង មាន់ជា ដល់កសិករ ដោយធ្វើការប្រៀបធៀប (ឧបសម្ព័ន្ធ ១)

សកម្មភាពទី ៥៖ ការដឹកជញ្ជូន និង ការថែទាំដំណាក់កាលដំបូង ពេលដែលដឹកមកដល់

១. សួររកសិករថា តើគាត់ដឹកជញ្ជូន និងថែទាំមានពេលទើបយកមកដល់យ៉ាងដូចម្តេច?
២. សរសេរចម្លើយរបស់ពួកគាត់នៅលើក្រដាសផ្ទាំងធំ
៣. ប្រៀបធៀបចម្លើយរបស់ពួកគាត់ជាមួយចម្លើយខាងក្រោម (មើលជំនួយស្មារតី)

វិធីសាស្ត្រដឹកជញ្ជូនមាន

- កសិករគួររកទិញមាន់ដែលជំទង់ ឬពេញវ័យជាជាងទិញកូនមាន់ដើម្បីកាត់បន្ថយអត្រាងាប់
- ក្នុងពេលដឹកជញ្ជូន សូមកុំដាក់មាន់ក្នុងទ្រុងតែមួយច្រើនពេកពីព្រោះវាអាចខ្សោយកម្លាំងជាន់គ្នាហើយងាប់
- ចៀសវាងការចងមាន់ព្យួរជើង
- ទ្រុងសម្រាប់ដឹកត្រូវឱ្យមានខ្យល់ចេញចូល និងកុំឱ្យមានត្រូវខ្យល់ និងកំដៅខ្លាំងពេក

ពេលយកមាន់មកដល់

- បង្ហាងមាន់ដែលទើបមកដល់ថ្មីរយៈពេល១៤ថ្ងៃ(ដើម្បីតាមដានរោគសញ្ញានៃជំងឺឧទាហរណ៍: ជំងឺផ្កាសាយបក្សី ជង្កោ...) មុននឹងលែងវាឱ្យចូលទៅក្នុងហ្វូងមាន់ឯទៀត
- ក្រោយពីដឹកមកដល់ ១ម៉ោង សូមផ្តល់ទឹកឱ្យមាន់ផឹកដោយមានលាយជាមួយម្សៅវីតាមីន ឬ ស្ករស ដើម្បីធ្វើឱ្យវាមានកម្លាំងឡើងវិញ

ឧបសម្ព័ន្ធ ១៖ ពូជមាន់ក្នុងស្រុកដែលមាននៅកម្ពុជា

ពូជមាន់ក្នុងស្រុកដែលមាននៅក្នុងប្រទេសកម្ពុជាមានជាអាទិ៍:

១. មាន់កាដូង (គ្មានពាមក ឬ ដុះពាមយឺត)



២. មាន់សំពៅ

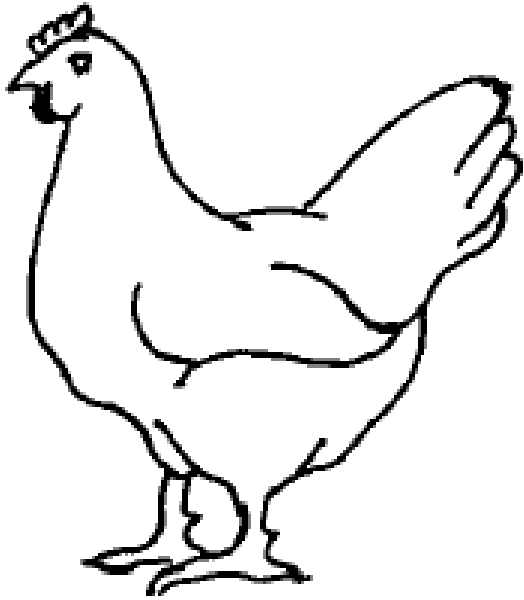

៣. មាន់ចៃ និងមាន់សំឡី



៤. មាន់ក្រញាស់



៥. មាន់ស្នួយ(ពោមរបស់វាមានពណ៌ចម្រុះ)



ឧបសម្ព័ន្ធ ២៖ មូលហេតុនៃការជ្រើសរើសពូជមាន់ក្នុងស្រុកមកចិញ្ចឹមប្រសើរជាងការចិញ្ចឹមពូជមាន់នាំចូល

យកល្អកសិករគួរជ្រើសរើសពូជមាន់ល្អដែលមានមាឌធំ (ដូចជា ពូជមាន់សំពៅ) ពីព្រោះវាមានមាឌធំ មិនរើសចំណី ហើយធន់នឹងអាកាសធាតុ និងជំងឺមួយចំនួនក្នុងតំបន់។

- បើប្រៀបធៀបជាមួយពូជមាន់នាំចូល ពូជក្នុងស្រុក(ជាពិសេសពូជមាន់ដែលរកបានតាមភូមិ-ស្រុក) គឺមានភាពធន់នឹងអាកាសធាតុក្នុងស្រុក និងជំងឺ មិនរើសចំណី ងាយស្រួលចិញ្ចឹម ពូកែក្រាបពង ថែទាំកូន និងមានតម្លៃខ្ពស់។

តារាងប្រៀបធៀបភាពខុសគ្នារវាងពូជមាន់នាំចូលនិងពូជមាន់ក្នុងស្រុក

ពូជនាំចូល	ពូជក្នុងស្រុក
<p><u>ចំណុចល្អ</u></p> <ul style="list-style-type: none"> -ធំលឿន -ផ្តល់ស៊ុតបានច្រើន 	<p><u>ចំណុចល្អ</u></p> <ul style="list-style-type: none"> -ធន់នឹងអាកាសធាតុ និងជំងឺ -មិនរើសចំណី -សមស្របសម្រាប់ការចិញ្ចឹមជាលក្ខណៈគ្រួសារ - ពូកែថែទាំកូន - សាច់មានរសជាតិឆ្ងាញ់ -មានតម្លៃទីផ្សារ
<p><u>ចំណុចមិនល្អ</u></p> <ul style="list-style-type: none"> -មិនធន់នឹងអាកាសធាតុ និង ងាយទទួលជម្ងឺ -រើសចំណី -មិនសមស្របសម្រាប់ការចិញ្ចឹមជាលក្ខណៈគ្រួសារ -ទាមទារការចំណាយខ្ពស់ក្នុងការចិញ្ចឹម -តម្លៃទីផ្សារទាប 	<p><u>ចំណុចមិនល្អ</u></p> <ul style="list-style-type: none"> -ផ្តល់ស៊ុតតិច (៦០ គ្រាប់/ឆ្នាំ) -ការលូតលាស់យឺត

ឧបសម្ព័ន្ធ ៣៖ ការច្រៀមច្រៀងតិចតាមរោងមាន់មានសុខភាពល្អ និង មានឈឺ

ក. មាន់ពូជល្អ



- ទឹកមុខស្រស់ថ្លា
- សិរ និង ណាង ក្រហមស្រស់ថ្លា
- សម្បុរពោម និងស្រកាជើង មានសភាពភ្លឺរលោង
- ចលនារហ័សរហួន
- ភ្នែកថ្លា

ខ. មាន់ឈឺ



-ស្បែក និង សំកុកនៅមួយកន្លែង



-រោមបះ ស្នួត គ្មានពន្លឺ



-សិរហើមជាំ



-សិរ និង ណាង ឡើងក្រហមជាំ និង មានពពឹកភ្នែក

ជំពូកទី៤៖ ការផ្សំ និង ផ្តល់ចំណីឱ្យមាន់

១. រយៈពេល ១ថ្ងៃ

២. គោលបំណង

- ឱ្យកសិករស្គាល់អំពីចំណីសម្រាប់ផ្តល់ឱ្យមានទៅតាមដំណាក់កាលលូតលាស់របស់វា
- ឱ្យកសិករចេះរកវត្ថុធាតុដើមដែលមាននៅក្នុងភូមិស្រុករបស់ខ្លួន និងរបៀបប្រើប្រាស់វាដើម្បីធ្វើ ជាចំណីមាន់
- ឱ្យកសិករចេះទុកដាក់ចំណីឱ្យបានត្រឹមត្រូវ

៣. សម្ភារៈ

សម្រាប់វគ្គបណ្តុះបណ្តាល: ក្រដាសផ្ទាំងធំ ហ្វឺត ស្កុត ឯកសារមេរៀន និង រូបភាព

សម្រាប់ចិញ្ចឹមជន្លេន: លាមកគោ ក្របី កំទេចកំទីរុក្ខជាតិ (ស្លឹកឈើ ចំបើង កំប្លោក) ពាងចាស់ៗ លូ កាបូន រណ្តៅ តង់ផ្លាស្ទិក ចប កាំបិត បង្កី ដំបូល...

សម្រាប់ធ្វើអន្ទាក់សត្វល្អិត: លាមកគោ ត្រឡោកដូង កំទេចកំទីរុក្ខជាតិ បន្លាបូស្សី ឬមែកឈើសម្រាប់គ្របពីលើ ចប កាំបិត កន្ទេល បង្កី ធុងទឹក បាវ តង់ផ្លាស្ទិក...

៤. ដំណើរការ

សកម្មភាពទី ១៖ ការផ្តល់ចំណីរបស់មាន់

១. សួរកសិករថា តើចំណីអ្វីខ្លះដែលគាត់ផ្តល់ឱ្យមាន់របស់គាត់?
២. សរសេរវាចូលទៅក្នុងតារាងនៅលើក្រដាសផ្ទាំងធំ ដូចដែលបានឃើញនៅខាងក្រោមនេះ

ធ្លាប់ផ្តល់/ប្រើ	មិនធ្លាប់ផ្តល់/ប្រើ
១.....	១.....
២.....	២.....
៣.....	៣.....
៤.....	៤.....

៣. សរសេរនូវប្រភេទចំណីផ្សេងៗទៀតដែលអាចផ្តល់ឱ្យមានបានចូលទៅក្នុងតារាងជួរឈរម្ខាងទៀត (ដកស្រង់ពីប្រអប់ចម្លើយខាងក្រោមនេះ) ដែលមាននៅខាងលើ ហើយសួរកសិករថា តើគាត់ស្គាល់នូវប្រភេទចំណីទាំងនោះឬទេ?

ជំនួយស្មារតី: ប្រភេទចំណីសម្រាប់ផ្តល់ឱ្យមាន
 ពោត ស្រូវ កន្ទក់ ចុងអង្ករ បាយក្រៀម និងបាយក្តាំង កាកសំណល់ផ្ទះបាយ សណ្តែក កណ្តៀរ កំពិស និងកូនត្រីល្អិត
 ស្លឹកមន ចក ត្រកូន ជន្លេន សត្វល្អិត ផ្ទឹរ ស្លឹកបាស ស្លឹកម្រំ ស្លឹកដំឡូងមី ដំឡូងជ្វា (ទងស្លឹក និងមើម) ត្រាវ (មើម និងធាង) ល្អៅ ក្បាលត្រី....

៤. សួរកសិករថា តើពួកគាត់ធ្លាប់ប្រើប្រភេទចំណីទាំងនេះហើយឬនៅ?

៥. សួរកសិករថា តើគាត់អាចរកចំណីឱ្យមានរបស់គាត់នៅទីណាបាន? បកស្រាយប្រាប់ពួកគាត់ដោយប្រើប្រាស់ជំនួយស្មារតីខាងក្រោម

ជំនួយស្មារតី: ប្រភពសម្រាប់ស្វែងរកចំណីសម្រាប់មាន
 ចំណីក្នុងទឹក៖
 ត្រកូន ចកបាយទា (ដែលអាចរកបានពីស្រះ ឬ បឹង) នៅក្នុងបឹងក្នុងភូមិ កំពិស ត្រីល្អិតៗ (ដែលអាចរកបានតាមបឹង ត្រពាំង ស្រះ ឬ ស្រែ)
 ពីរោងម៉ាស៊ីនស្រូវ ឬ ទីផ្សារ៖
 ពោត ស្រូវ សណ្តែក ចុងអង្ករ កន្ទក់ (រកបានតាមរោងម៉ាស៊ីន ឬ តាមផ្សារ)
 នៅក្បែរផ្ទះ៖
 ស្លឹកមន កន្ទំចេត ស្លឹកដំឡូងជ្វា ដំឡូងមី ស្លឹកបាស ស្លឹកម្រំ ដែលអាចរកបានជុំវិញផ្ទះ ជន្លេន កណ្តៀរ ដង្កូវ រកដោយខ្លួនឯង កាកសំណល់ផ្ទះបាយ (បាយកក ឬ ផ្សេងៗដែលមិនជូរផ្អែម)

សកម្មភាពទី ២៖ ចំណីបំប៉នរបស់មាន

១. សួរកសិករថា អ្វីទៅដែលហៅថា “ចំណីបំប៉ន”?
២. សរសេរចម្លើយរបស់ពួកគាត់ ហើយប្រៀបធៀបជាមួយចម្លើយក្នុងជំនួយស្មារតីខាងក្រោម

ជំនួយស្មារតី: ចំណីរបស់មាន

ចំណីបំប៉នរបស់មាន គឺសំដៅទៅលើតម្រូវការចំណីរបស់សត្វមានសម្រាប់ទ្រទ្រង់ការលូតលាស់ ការធំធេង ការផលិតស៊ុតបានល្អ ធន់នឹងជំងឺ ទ្រទ្រង់រាងកាយ និងសីតុណ្ហភាពក្នុងខ្លួនមានដូចជា:

- ប្រូតេអ៊ីន
- ថាមពល (ជាតិម្សៅ និង ខ្លាញ់)
- វីតាមីន
- វ៉ែ
- ទឹក

កង្វះខាតសមាសធាតុចំណីអាហារណាមួយខាងលើនេះគឺធ្វើឱ្យមានជម្ងឺការប្រែប្រួលខុសប្រក្រតីនូវមុខងារផ្សេងៗរបស់សរីរាង្គ និងការលូតលាស់ថយចុះ។ល។

៣. សួរកសិករថា តើសមាសធាតុចំណីខាងលើនេះមាននៅក្នុងចំណីអ្វីខ្លះ?
៤. សួរកសិករឡើងវិញថា តើប្រូតេអ៊ីន ថាមពល វីតាមីន និងវ៉ែ មាននៅក្នុងចំណីអាហារណាខ្លះ?
៥. ចែក ឬបង្ហាញឯកសារបច្ចេកទេសដល់កសិករដែលនិយាយអំពីចំណីរបស់មាន (មើលឧបសម្ព័ន្ធ ១)
៦. ប្រៀបធៀបចម្លើយរបស់កសិករជាមួយនឹងឯកសារបច្ចេកទេស

សកម្មភាពទី ៣៖ តម្រូវការចំណី

១. សួរកសិករថា តើពួកគាត់ផ្តល់ឱ្យមានរបស់គាត់ស៊ីចំណីក្នុងកម្រិតប៉ុន្មាន និងថាតើការផ្តល់ឱ្យនោះមានគិតអំពីអាយុរបស់មានដែរឬទេ?
២. ចែកក្រុមពិភាក្សា (២-៣ក្រុម) និងបង្ហាញលទ្ធផលតាមក្រុមនីមួយៗ
៣. ចែកឱ្យពួកគាត់នូវឯកសារបច្ចេកទេស (មើលឧបសម្ព័ន្ធ ២) និយាយអំពីតម្រូវការចំណីអាហារ និង ការផ្តល់ចំណីទៅតាមដំណាក់កាលលូតលាស់
៤. បូកសរុបលទ្ធផលរបស់ក្រុមពិភាក្សា

ជំនួយស្មារតី: តម្រូវការទូទៅនូវចំណីអាហារ

- > គឺជាសេចក្តីត្រូវការនូវសារធាតុចិញ្ចឹមដូចជា ប្រូតេអ៊ីន ថាមពល វីតាមីន និងវ៉ែ
- > ចំណីដែលល្អត្រូវផ្សំពីសមាសភាព ២-៣មុខ ដូចជា រុក្ខជាតិ គ្រាប់ធញ្ញជាតិ និងសាច់សត្វ (ឧទា: ជន្លេន សត្វល្អិត ម្សៅត្រី/ត្រីក្រៀម...)
- > ត្រូវផ្តល់ឱ្យមានបន្ថែមនូវសារធាតុសំយោគដែលចាំបាច់ទៅក្នុងចំណី ដូចជា ព្រីម៉ិច និងអ៊ីប៊ីល
- > ឧស្សាហ៍ផ្តល់ឱ្យមាននូវរុក្ខជាតិបៃតងបន្ថែមដែលមានអាចស៊ីបានដូចជាកាកសំណល់បន្លែបៃតងមានជាអាទិ៍ ស្លឹកស្ពៃ ត្រកួន ផ្លែ ផ្លែឈូក ស្លឹកមន ស្លឹកបាស ទងនិងស្លឹកដំឡូងជ្វា...
- > ត្រូវផ្តល់ចំណី និងទឹកឱ្យបានគ្រប់គ្រាន់សម្រាប់មួយថ្ងៃ ហើយឧស្សាហ៍សម្អាតស្នូកចំណី និងទឹក ឱ្យបានរៀងរាល់ថ្ងៃ
- > ស្នូកទឹកត្រូវលាងសម្អាតវាឱ្យបានរៀងរាល់ព្រឹកព្រលឹមដើម្បីកុំឱ្យវាផ្ទុះផ្ទុយដែលអាចប៉ះពាល់សុខភាពរបស់មាន់
- > ការផ្តល់ចំណីគឺឱ្យទៅតាមអាយុ និងប្រភេទផលិតកម្ម (យកស៊ីត យកសាច់...)
- > ក្នុងចំណីដែលផ្សំស្រេចចំនួន១០០គឺឱ្យក្រោមគេអាចដក៣០គឺឱ្យក្រោមដោយជំនួសមកវិញនូវបន្លែស្រស់ចំនួន៣០គឺឱ្យក្រោម (ចំណីផ្សំស្រេច ចំនួន ៧០% បូកជាមួយបន្លែស្រស់ ៣០%) ការធ្វើដូចនេះគឺដើម្បីកាត់បន្ថយ ការចំណាយលើការទិញចំណីពីផ្សារ
- > មាន់តូចត្រូវឲ្យចំណីពី ៣ ទៅ ៤ដងក្នុង មួយថ្ងៃ និងមាន់ធំពី ២ ទៅ៣ដងក្នុងមួយថ្ងៃ

សកម្មភាពទី ៤៖ ការផ្សំចំណីឱ្យមាន់ដោយខ្លួនឯង

១. សួរកសិករថា អំពីអត្ថប្រយោជន៍នៃការផលិតចំណីមាន់ដោយខ្លួនឯង
២. ប្រៀបធៀបចម្លើយរបស់ពួកគាត់ជាមួយចម្លើយខាងក្រោម (ជំនួយស្មារតី)

ជំនួយស្មារតី: សារៈសំខាន់នៃការផលិតចំណីសម្រាប់មាន់ដោយខ្លួនឯង

១. ចំណាយតិចជាងការទិញចំណីដែលផ្សំស្រេចពីផ្សារ
២. កសិករនឹងយល់ដឹងអំពីការប្រើប្រាស់វត្ថុធាតុដើម និង សម្ភារៈដែលមានស្រាប់សម្រាប់ធ្វើចំណីមាន់
៣. មានភាពងាយស្រួល និង មានលក្ខណៈសាមញ្ញដែលកសិករអាចធ្វើបានដោយខ្លួនឯង

៣. ចែកមេរៀនក្នុងឧបសម្ព័ន្ធ ៣ ដល់កសិករ ហើយពិភាក្សាវាជាមួយពួកគាត់
៤. សាកល្បងដឹកនាំក្រុមកសិកររៀនធ្វើចំណីមាន់

សកម្មភាពទី ៥៖ ការទុកដាក់ចំណី

១. ពន្យល់កសិករឱ្យចេះទុកដាក់ចំណីមាន់ឱ្យបានត្រឹមត្រូវ ការពារកុំឱ្យខូច បាត់បង់ នាំឱ្យខាតបង់ថវិកា និងពេលវេលា
២. សួរកសិករថា តើពួកគាត់គិតថាត្រូវទុកដាក់ចំណីរបស់មាន់យ៉ាងដូចម្តេច?
៣. ផ្តល់ចម្លើយដែលមានក្នុងជំនួយស្មារតីខាងក្រោមនេះឱ្យពួកគាត់

ជំនួយស្មារតី: របៀបទុកដាក់ចំណីមាន់

- > រក្សាទុកដាក់ចំណីក្នុងថង់ ឬ សម្ភារៈផ្សេងៗ ឱ្យផុតពីទឹក និងកំដៅថ្ងៃ
- > ប្រើប្រាស់ទម្រង់សម្រាប់ទ្រទ្រង់ឬសម្ភារៈទុកចំណីនោះឱ្យផុតពីកម្រាលឥដ្ឋ ឬ ផ្ទៃបន្ទប់
- > រក្សាវាទុកក្នុងកន្លែងដែលស្ងួត ប៉ុន្តែត្រូវឱ្យមានខ្យល់និងពន្លឺគ្រប់គ្រាន់
- > ការពារការបំផ្លាញដោយសត្វកកេរ

៤. ប្រាប់កសិករថា ចំណីស្រស់ (ដូចជា ជន្លេន កណ្តៀរ ខ្យង-ខ្មៅ បង្កា បន្លែ..) ត្រូវលាយក្នុងចំណីឱ្យមាន់ស៊ី ក្នុងពេលផ្តល់ឱ្យមាន់ (លាយភ្លាមឲ្យស៊ីភ្លាម)

ឧបសម្ព័ន្ធ ១៖ ការពន្យល់អំពីប្រភពចំណីនីមួយៗ និងផលប៉ះពាល់នៃកង្វះខាតសារធាតុចិញ្ចឹមនៅក្នុងចំណី

ចំណីផ្តល់ប្រូតេអ៊ីន (ជាតិសាច់)

សារៈសំខាន់

- ជម្រុញការលូតលាស់ និង ការបន្តពូជ
- ចូលរួមក្នុងការកកើតឆ្អឹង សាច់ ស៊ុត រោម
- ទ្រទ្រង់សុខភាព

កង្វះ

- ក្រិនក្រធំ
- ឆាប់ទទួលជំងឺ
- ការបន្តពូជថយចុះ

ប្រភព

សត្វ៖ ត្រី (ម្សៅ ឬត្រីក្រៀម) ម្សៅសាច់ ម្សៅឈាម កំពិស ជន្លេន សត្វល្អិត

រុក្ខជាតិ៖ គ្រាប់ធញ្ញជាតិ សណ្តែកសៀង សណ្តែកបាយ សណ្តែកដី ល្ង ចកបាយទា ត្រកូន ស្លឹកកន្ទំថេត ផ្ទីរាល។?

ចំណីផ្តល់ថាមពល (ជាតិម្សៅ និង ខ្លាញ់)

សារៈសំខាន់

- ទ្រទ្រង់សុខភាព និងរាងកាយ
- សំរួលមុខងារសរីរាង្គក្នុងដំណើរការមេតាបូលីស (រំលាយអាហារ)
- ផ្តល់កំដៅដល់រាងកាយសត្វ

កង្វះ

- សត្វឈឺច្រើន
- ផលិតកម្មចុះខ្សោយ (សាច់ ស៊ុត...)
- ក្រិនក្រធំ

ប្រភព

មើមដំឡូងមី មើមដំឡូងជ្វា មើមត្រាវ កន្ទក់ ខ្លាញ់សត្វ ប្រេងរុក្ខជាតិ កាកដូង អង្ករ ពោត កាកស្ករ ស្ករដូ កាកសំណល់ផ្ទះបាយ

ចំណីផ្តល់វីតាមីន

សារសំខាន់

- សំរួលមុខងារសរីរាង្គរបស់សត្វក្នុងការប្រើប្រាស់ ឬសំយោគសារធាតុចិញ្ចឹមពីចំណីអាហារ
- ជួយទ្រទ្រង់សុខភាពសត្វ (ជួយការពារជំងឺផ្សេងៗដល់សត្វ)
- ទ្រទ្រង់ផលិតកម្ម (សាច់ ស៊ុត ការបន្តពូជ...)

កង្វះ

- ខូចមុខងារសរីរាង្គក្នុងការប្រើប្រាស់ ឬសំយោគសារធាតុចិញ្ចឹមពីចំណីអាហារ
- សុខភាពសត្វចុះថយ (ឈឺច្រើន មិនសូវធន់នឹងជំងឺ)
- ផលិតកម្មចុះថយ (មិនសូវលូតលាស់ ស៊ុតថយចុះនិងមិនល្អ ការបន្តពូជចុះខ្សោយ រោមដុះមិនស្មើ...)

ប្រភព

ពីសត្វ៖ ថ្លើមសត្វ ល្បែងស៊ុត និង ខ្លាញ់ត្រី។

ពីរុក្ខជាតិ៖ មាននៅក្នុងរុក្ខជាតិបៃតង និងបន្លែស្រស់ (ពិសេសស្លឹករុក្ខជាតិដូចជាស្លឹកមន ស្លឹកម្រំ ស្មៅ) គ្រាប់ធញ្ញជាតិ និងរុក្ខជាតិពណ៌លឿង (ការុត ផ្លែឈើទុំ ល្អៅទុំ...)

បញ្ហាក៏៖ មានត្រូវការវីតាមីនក្នុងកម្រិតតិចតួច ក៏ប៉ុន្តែមិនអាចខ្វះបាន។ វាងាយនឹងបាត់បង់ ឬខូចខាត នៅពេលត្រូវកំដៅ និងពន្លឺ ដូច្នេះត្រូវផ្តល់ឱ្យមាននូវស្លឹក ឬផ្លែរុក្ខជាតិស្រស់ និង បន្លែស្រស់។

ចំណីផ្តល់សារធាតុរ៉ែ

សារសំខាន់

- ជួយដល់ការលូតលាស់ឆ្អឹងក្នុងការជម្រុញការលូតលាស់របស់សារពាង្គកាយ (ឆ្អឹងរឹងមាំ សត្វលូតលាស់ល្អ)
- ធ្វើឱ្យផលិតកម្មស៊ុតបានល្អ (ការផលិតសម្បកស៊ុត)
- ជួយការពារជំងឺ (ពុកឆ្អឹង ទន់ជើង.....)
- ទ្រទ្រង់សុខភាពរបស់មាន់

កង្វះ

- ការលូតលាស់យឺត (ក្រិន)
- ផលិតកម្មស៊ុតធ្លាក់ចុះ ការកកើតស៊ុតមិនល្អ (សំបកស៊ុតទន់) ការបង្កកំណើតទាប
- សត្វមានជំងឺ (ពុកឆ្អឹង) ទន់ជើង ចំពុះទន់ ស្លេកស្លាំង
- ចឹករោមគ្នាស៊ី

ប្រភព

រុក្ខជាតិបៃតង បន្លែ គ្រាប់ធញ្ញជាតិ ម្សៅត្រី អំបិល ម្សៅឆ្អឹង សំបកខ្យង ខ្មៅ លៀស គ្រំ ងាវ ក្តាម

ទឹក

សារសំខាន់

- ជួយសម្រួលមុខងារសរីរាង្គផ្សេងៗ ក្នុងសារពាង្គកាយសត្វ
- សម្របសម្រួលសីតុណ្ហភាពក្នុងខ្លួនសត្វ
- ជាមធ្យោបាយដឹកនាំសារធាតុចិញ្ចឹមពីចំណីអាហារទៅកាន់ផ្នែកផ្សេងៗនៃសារពាង្គកាយមាន់
- កូនមាន់ដែលទើបកើត រហូត១សប្តាហ៍ ត្រូវការទឹក២២លីត្រ/១ថ្ងៃសម្រាប់កូនមាន់ចំនួន១០០ ក្បាល ចំណែកមាន់ធំត្រូវការ៣៦លីត្រ/១ថ្ងៃសម្រាប់មាន់១០០ក្បាល

កង្វះ

- សរីរាង្គផ្សេងៗបំពេញមុខងារមិនបានល្អ
- កំដៅក្នុងខ្លួនសត្វកើនឡើង
- មាន់ និងបក្សីផ្សេងៗទៀតឆាប់ចុះខ្សោយ (ស្រួស) ឬ ស្លាប់

សំគាល់: ទឹកសម្រាប់ឱ្យមាន់ផឹកដែលបានពី អណ្តូង ស្រះ ត្រពាំង បឹងប្តូរ..... ត្រូវតែស្អាត និង មាន អនាម័យ

ឧបសម្ព័ន្ធ ២៖ រូបមន្តផ្សំចំណីអាស

១. ការឱ្យចំណីកូនមាន៖ ចំណីកូនមាន (ចាប់ពីញាស់រហូតដល់អាយុ៣សប្តាហ៍)
រូបមន្តផ្សំចំណី:

លរ	សមាធាតុចំណីដែលត្រូវផ្សំ	ជម្រើសទី១	ជម្រើសទី២	ជម្រើសទី៣
១	កន្ទក់ (លេខ១)	២ គក	៣ គក	៣ គក
២	ចុងអង្ករ	៣ គក	៣ គក	៣ គក
៣	ម្សៅត្រី	១ គក		
៤	ជន្លេនក្រៀម		១.៥ គក	១ គក
៥	កណ្តៀរឈើ			០.៥ គក
៦	ម្សៅពោតក្រហម	២ គក	២ គក	២ គក
៧	ម្សៅសណ្តែកសៀង (លីង)	២ គក		
៨	ស្លឹមម្រំក្រៀម		០.៥ គក	០.៥ គក
៩	អំបិល	០.០៥ គក	០.០៥ គក	០.០៥ គក
១០	ព្រីមីច	០.០៥ គក	០.០៥ គក	០.០៥ គក
សរុបក្នុងបរិមាណចំណី ១០គីឡូក្រាម		១០ គក	១០ គក	១០ គក

បរិមាណផ្តល់ឱ្យ: ៣០-៧០ ក្រាម ក្នុងកូនមានមួយក្បាល ក្នុងមួយថ្ងៃ

កំណត់សំគាល់: គួរផ្តល់ឱ្យកូនមាននូវចំណីផ្សំកិនឱ្យម៉ដ្ឋក្នុងរយៈពេល ២សប្តាហ៍ដំបូង រួចហើយផ្លាស់ប្តូរទៅជាចំណីអាហារធម្មតាបន្តិចម្តងៗរៀងរាល់ថ្ងៃរហូតទាល់តែអាចឱ្យវាស៊ីចំណីធម្មតាទាំងស្រុងបាន។

កំណត់សំគាល់: ចំពោះជន្លេន និង ត្រីក្រៀម ឬ ម្សៅត្រី គឺអាចប្រើប្រាស់ផ្លាស់ប្តូរគ្នាបាន: ប្រសិនបើ ប្រើមួយត្រូវអត់មួយ ឬ កាត់បន្ថយម្សៅត្រី ដោយប្រើជន្លេនខ្លះ

២. ការឱ្យចំណីមាន់ធំ

រូបមន្តផ្សំចំណី:

លរ	សមាធាតុចំណីដែលត្រូវផ្សំ	ជម្រើសទី១	ជម្រើសទី២	ជម្រើសទី៣
១	កន្ទក់	៣ គក	៣ គក	៤ គក
២	ចុងអង្ករ	២ គក	១ គក	
៣	ត្រី (ម្សៅ ត្រីក្រៀម ក្បាលត្រី កំពិស)	១ គក	០.៥ គក	
៤	ជន្លេន		០.៥ គក	០.៧ គក
៥	កណ្តៀរឈើ			០.៣ គក
៦	ពោតក្រហម	២ គក	២.៥	៣ គក
៧	សណ្តែកសៀង ឬ សណ្តែកបាយ (លីង)	១ គក	០.៥	
៨	ប្រភេទស្លឹកក្រៀម (កន្ទំថេត ជំឡូងមី ម្រំ)	១ គក	១ គក	១ គក
៩	ចកបាយទា (ស្ងួត)		១ គក	១ គក
១០	អំបិល	០.០៥ គក	០.០៥ គក	០.០៥ គក
១១	ព្រីមីច	០.០៥ គក	០.០៥ គក	០.០៥ គក
សរុប		១០ គក	១០ គក	១០ គក

បរិមាណផ្តល់ឱ្យ: ៧០-២០០ ក្រាម ក្នុងមាន់មួយក្បាល ក្នុងមួយថ្ងៃ

៣. ការឱ្យចំណីមាន់ពង

រូបមន្តផ្សំចំណី:

លរ	សមាធាតុចំណីដែលត្រូវផ្សំ	ជម្រើសទី១	ជម្រើសទី២	ជម្រើសទី៣
១	កន្ទក់	៣ គក	៣ គក	២ គក
២	ចុងអង្ករ	១ គក	១ គក	១ គក
៣	ត្រី (ម្សៅ ត្រីក្រៀម ក្បាលត្រី កំពិស)	១ គក		
៤	ជន្លួន		១ គក	១ គក
៥	កណ្តៀរឈើ			០.៥ គក
៦	ពោតក្រហម	៣ គក	២ គក	២ គក
៧	សណ្តែកសៀង ឬ សណ្តែកបាយ			០.៥ គក
៨	ប្រភេទស្លឹកក្រៀម (កន្ទំថេត ដំឡូងមី ម្រំ)	១ គក	១ គក	១ គក
៩	ចកបាយទា	១ គក	២ គក	២ គក
១០	សំបកខ្យង ខ្មៅ ត្រី	០.១ គក	០.១ គក	០.១ គក
១១	អំបិល	០.០៥ គក	០.០៥ គក	០.០៥ គក
១២	ព្រីមីច	០.០៥ គក	០.០៥ គក	០.០៥ គក
សរុប		១០ គក	១០ គក	១០ គក

បរិមាណផ្តល់ឱ្យ: ៧០-១០០ ក្រាម ក្នុងមាន់មួយក្បាល ក្នុងមួយថ្ងៃ

កំណត់សំគាល់: ចំពោះសំបកខ្យង-ខ្មៅ គួរឱ្យម៉ដ្ឋសម្រាប់លាយជាមួយរូបធាតុចំណីផ្សេងៗទៀត

ឧបសម្ព័ន្ធ ៣៖ វិធីសាស្ត្រងាយៗក្នុងការផលិតចំណីសម្រាប់មាន់ដោយខ្លួនឯង

ក. ចកបាយទា

ក១. រៀបចំ:

១. ជីករណ្តៅ ទំហំ ២ម x ៣ម និងជម្រៅ ពី ០.៣ម ទៅ ០.៤ម (ទំហំអាចប្រែប្រួលបានតាមស្ថានភាព ឬ ទំហំដីរបស់កសិករ)
២. ក្រាលថង់ប្លាស្ទិកនៅបាត និងជញ្ជាំងរណ្តៅ
៣. បញ្ចូលទឹកជម្រៅ ០.២ម ទៅ ០.៣ម
៤. ដាក់លាមកគោ ឬលាមកជ្រូកលាយជាមួយទឹក រួចចាក់ចូលក្នុងរណ្តៅ
៥. ចាក់ពូជចកបាយទាចំនួន១គកចូលទៅក្នុងរណ្តៅ (សូមចងចាំថាទឹកមិនត្រូវឱ្យរឹងទេគឺត្រូវរក្សានូវកម្រិតដដែល)



ក២. ការប្រើវាសម្រាប់ធ្វើជាចំណីមាន់

១. ដងចកបាយទាពីស្រះមកសំដីលឱ្យវាស្រពាប់ (ឱ្យស្រក់ទឹកអស់)
២. យកវាមកលាយកន្ទក់ ឬ ចុងអង្ករ រួចបាចឱ្យមានឱ្យស៊ី



ខ. ការដាំមន និងស្លឹកម្រៃសម្រាប់ធ្វើចំណីមាន់

ខ១. រៀបចំ:

១. ដើមមន: កសិករអាចយកមែកមនដែលសុខភាពល្អមកដាំនៅជុំវិញរបងផ្ទះ ហើយស្រោចទឹក វាជាទៀងទាត់



២. ដើមម្រៀម៖ កសិករអាចយកគ្រាប់មកបាចតាមរបងផ្ទះ ឬអាចបណ្តុះក្នុងថ្នាលរួចយកទៅដាំតាមរបងផ្ទះ ឬកន្លែងដីទំនេរដែលកសិករគិតថាអាចដាំបាន



៣. ស្លឹកដំឡូងមី៖ កសិករអាចប្រមូលវាមកហាលឱ្យស្ងួតហើយច្រកបាវទុកសម្រាប់ឱ្យមាន់ស៊ីក្នុងបរិមាណមួយតិចតួច



ខ២. ការប្រើប្រាស់៖

១. ស្លឹកមន និងស្លឹកម្រៀម៖

- ប្រើស្ងួត ឬស្រស់
- ប្រើលាយជាមួយកន្ទក់ ចុងអង្ករ ឬ វត្ថុធាតុដើមផ្សេងៗទៀត
- ស្លឹកស្រស់គេអាចចិញ្ច្រាំ និងបន្ថែមទៅក្នុងចំណីផ្សំឱ្យមាន់ស៊ីយកតែម្តង
- ស្លឹកស្ងួតគេអាចប្រើប្រាស់នៅពេលណាក៏បាន
- ការប្រើស្លឹកម្រៀមគេមិនគួរប្រើលើសពី ១០% នៃបរិមាណចំណីសរុបឡើយ

២. ស្លឹកដំឡូងមី:

- គេអាចប្រើបានតែស្លឹកស្នូតប៉ុណ្ណោះ
- ប្រើលាយជាមួយកន្ទក់ ចុងអង្ករ ឬ វត្តុធាតុដើមផ្សេងៗទៀត
- ការប្រើស្លឹកដំឡូងមីគេមិនគួរប្រើលើសពី ៥% នៃបរិមាណចំណីសរុបឡើយ

គ. ដើម និង ស្លឹកដំឡូងជ្វា ត្រកូន ស្ពៃ ស្លឹកបាស និង ផ្លែ

គ១. រៀបចំ:

១. ចិញ្ចៀនវាឱ្យល្អិត
២. លាយជាមួយចំណីផ្សេងៗទៀត
៣. អាចប្រើប្រាស់វាវហូតដល់ទៅ ១០-១៥% នៃបរិមាណចំណីសរុប
៤. គេអាចស្វែងរកវាឱ្យមាន់ស៊ីក៏បាន

នេះជារូបភាពស្លឹកនិងដើមដំឡូងជ្វា



ឃ. ការចិញ្ចឹមជន្លេន

ឃ១. រៀបចំ:

១. ដីករណ្តៅលើដីដែលមិនលិចទឹកក្នុងជម្រៅពី ០.៣ម ទៅ ០.៤ម ឬអាចប្រើជើង ឬ ពាងចាស់ៗ
២. ក្រាលថង់ផ្លាស្ទិកនៅបាត និងជញ្ជាំងរណ្តៅ ឬអាចពាសស៊ីម៉ង់ត៍ដើម្បីកុំឱ្យជន្លេនចាក់ចូលទៅក្នុងដី
៣. ដាក់កំប៉ុស្តិ៍ធ្វើអំពីលាមកគោ (ស្លូត ឬសើម) លាយជាមួយកំទេចកំទីរុក្ខជាតិ
៤. ដាក់ដីដែលមានជន្លេន (ពូជជន្លេន)
៥. ស្រោចទឹកសើមៗជានិច្ច តែមិនឱ្យសើមជោគទេ
៦. យកស្លឹកត្នោត ឬតង់ប្លាស្ទិកមកគ្របជាដំបូលរណ្តៅ
៧. គេអាចប្រមូលផលជន្លេនក្នុងរយៈពេលពី ៤០-៤៥ថ្ងៃ



យ២. ការប្រើប្រាស់:

១. ចិញ្ច្រាំវាឱ្យមាន់ស៊ី ឬ អាចលាយជាមួយធាតុផ្សំផ្សេងៗ(កន្ទក់ ស្រូវ ចុង អង្ករ...)
២. យកចប ឬ ស្លាបព្រាបាយអមកចូកកំប៉ុស្តិ៍
៣. ដាក់ហាលថ្ងៃ ហើយត្រសុសដីចេញ
៤. រៀបចំកំប៉ុស្តិ៍ថ្មីដើម្បីដាក់បំពេញនៅកន្លែងដែលយើងគាស់ឱ្យមាន់ស៊ី (ឯកសាររបៀបចិញ្ចឹមជន្លេន ក្រហមជាចំណីមាន់-ទាដោយនាយកដ្ឋានផ្សព្វផ្សាយកសិកម្ម ២០០៨)



រូបភាពការចិញ្ចឹមជន្លេនដកស្រង់ចេញពីបទដ្ឋានបច្ចេកទេសចិញ្ចឹមជន្លេនក្រហមជាចំណីមាន់-ទារបស់នាយកដ្ឋាន ផ្សព្វផ្សាយកសិកម្មឆ្នាំ ២០០៨

ង. អន្ទាក់សត្វល្អិត

ង១. ការរៀបចំ:

យើងធ្វើដូចគ្នានឹងការចិញ្ចឹមជន្លេនដែរ តែគ្រាន់តែមិនយកថង់ផ្លាស្ទិកទៅទ្រាប់បាតរណ្តៅឡើយ

- ១. ធ្វើជាកំប៉ុស្តិ៍ដោយផ្សំពីលាមកសត្វ និង កំទេចរុក្ខជាតិ
- ២. យកសំបុកកណ្តៀរស៊ីលេមមកបំបែកហើយដាក់ចូលទៅក្នុងកំប៉ុស្តិ៍
- ៣. ធ្វើរបងបាំង និងគ្របដោយមែកឈើ ឬបន្លាឬស្សី
- ៤. ស្រោចទឹកសើមៗជាប្រចាំ
- ៥. រៀបចំឱ្យបានច្រើនកន្លែងផ្សេងៗគ្នាក្នុងរបងដែលពុំទូឱ្យមាន់ដើរ

ង២. ការប្រើប្រាស់:

- ១. បើកគម្រប ឬបន្លាចេញដើម្បីឱ្យមាន់ចូលស៊ី
- ២. រៀបចំ និងថែមកំប៉ុស្តិ៍ថ្មី

ជំពូកទី ៥៖ ជំងឺសំខាន់ៗដែលជួបប្រទះក្នុងការចិញ្ចឹមមាន់

១. គោលបំណង

- ដើម្បីឱ្យកសិករស្គាល់អំពីជំងឺសំខាន់ៗមួយចំនួនដែលកើតលើសត្វមាន់របស់ពួកគាត់
- ដើម្បីឱ្យកសិករចេះព្យាបាលជំងឺមួយចំនួនដោយខ្លួនឯងដោយប្រើឱសថផ្សំពីរុក្ខជាតិ
- ដើម្បីឱ្យកសិករយល់ដឹងនូវវិធីសាស្ត្រការពារសុខភាពមាន់
- ដើម្បីឱ្យកសិករចេះអំពីវិធានការពារដោយជីវសុវត្ថិភាព

២. រយៈពេល៖ ១ថ្ងៃកន្លះ

៣. សម្ភារៈ៖ ក្រដាសផ្ទាំងធំ ហ្វឺត ស្កុត រូបភាព និង ឯកសារមេរៀន

៤. ដំណើរការ

សកម្មភាពទី ១៖ ការឱ្យនិយមន័យ “ជំងឺ” និងផលប៉ះពាល់របស់វាចំពោះផលិតកម្ម

១. ប្រាប់កសិករថាឱ្យផ្តល់និយមន័យ “ជំងឺ”
២. សួរកសិករថា តើវាបង្កផលប៉ះពាល់អ្វីខ្លះដល់
៣. កត់ត្រាចម្លើយរបស់ពួកគាត់ ហើយប្រៀបធៀបជាមួយចម្លើយក្នុងជំនួយស្មារតីខាងក្រោម

ជំនួយស្មារតី៖ និយមន័យ “ជំងឺ” និង ផលប៉ះពាល់របស់វាចំពោះផលិតកម្ម និងសុខុមាលភាព

ជំងឺ

- ជាការចុះខ្សោយនូវសុខភាពរបស់មាន់ដែលបង្កឡើងដោយបាក់តេរី វីរុស ព្រូន បរិស្ថាន និងកត្តាផ្សេងៗមួយចំនួនទៀត។

ផលប៉ះពាល់ចំពោះផលិតកម្ម សុខុមាលភាព និងបរិស្ថាន

- ផលិតកម្មធ្លាក់ចុះ
- អត្រាមាន់ឈឺ និងងាប់ខ្ពស់
- ការឆ្លងរីករាលដាលនៃជំងឺក្នុងហ្វូងមាន់ ឬទៅលើសត្វចិញ្ចឹមផ្សេងៗទៀត ពីតំបន់មួយទៅតំបន់មួយ
- ការឆ្លងជំងឺពីមាន់ទៅមនុស្ស
- ខាតបង់ថវិកា និងពេលវេលា
- ការចិញ្ចឹមមាន់ត្រូវបានផ្អាកជាបណ្តោះអាសន្ននៅក្នុងតំបន់ដែលមានផ្ទះជំងឺ
- ប៉ះពាល់ដល់ការធ្វើចរាចរ និងលក់ដូរផលិតផលមាន់ក្នុង និងក្រៅតំបន់
- បាត់បង់ស្បៀងសម្រាប់គ្រួសារនៅជនបទ
- ធ្វើប៉ះពាល់ដល់បរិស្ថានផ្សិតកំបស់ដែលផ្ទះជំងឺ (ការសាយភាយមេរោគ)

សកម្មភាពទី ២៖ ការការពារសុខភាព

១. បំផុសគំនិតកសិករអំពីវិធានការការពារ និង ជីវសុវត្ថិភាព
២. សរសេរចម្លើយរបស់ពួកគាត់ដាក់ក្នុងក្រដាសផ្ទាំងធំ រួចប្រៀបធៀបជាមួយចម្លើយក្នុងជំនួយស្មារតីខាងក្រោម៖

ជំនួយស្មារតី៖ វិធានការការពារ អនាម័យ និងជីវសុវត្ថិភាព

- ឧស្សាហ៍ធ្វើអនាម័យទ្រងឱ្យបានញឹកញាប់ (រៀងរាល់សប្តាហ៍)
- សំអាតស្នូកទឹកស្អុយចំណីជាប្រចាំ
- ផ្តល់ចំណីនិងទឹកស្អាតដល់មាន់ឱ្យបានគ្រប់គ្រាន់
- បង្ការកុំឲ្យសត្វផ្សេងៗទៀតចេញចូលក្នុងទ្រងចិញ្ចឹមមាន់ (ដូចជា ឆ្កែ កណ្តុរ...)
- ហាមអ្នកដទៃចេញ-ចូលក្នុងទ្រងមាន់ ឬធ្វើការផ្លាស់ប្តូរសំលៀកបំពាក់ និងសំលាប់មេរោគលើស្បែកជើងជាមុន មុននឹងអនុញ្ញាតឱ្យចូលទ្រងចិញ្ចឹម
- ត្រូវមានកន្លែងសម្រាប់ដាក់ថ្នាំសម្លាប់មេរោគមុនចេញ-ចូលក្នុងទ្រងមាន់
- ធ្វើការសំអាតសំលាប់មេរោគលើសម្ភារៈផ្សេងៗដែលត្រូវយកមកប្រើប្រាស់ចិញ្ចឹមមាន់ជាមុន មុននឹងប្រើប្រាស់វា
- ត្រូវសង់ទ្រងមាន់ឱ្យដាច់ពីលំនៅឋាន និងឆ្ងាយពីទ្រង ឬក្រោលសត្វផ្សេងៗទៀត (កុំចិញ្ចឹមសត្វ ឡូកឡូកក្នុងទ្រងតែមួយ)
- សំលាប់មេរោគលើទ្រងមាន់និងសម្ភារៈចិញ្ចឹមផ្សេងៗទៀតដោយប្រើកំបោរស ឬទឹកកំបោរស
- ចិញ្ចឹមសត្វទៅតាមប្រភេទ អាយុដាច់ដោយឡែកពីគ្នា
- បង្ហាងមាន់ដែលទើបនឹងយកមកដល់ថ្មីរយៈពេលយ៉ាងតិច ១៤ថ្ងៃមុននឹងបញ្ចូលក្នុងហ្វូង
- បំបែកមាន់ឈឺចេញពីមាន់ជា
- មាន់ឈឺ ឬដាច់ដោយជំងឺត្រូវកប់ ឬដុតចោល
- មាន់ឈឺ ឬដាច់ដោយជំងឺ មិនត្រូវបរិភោគ ឬចែកចាយ ឬលក់ដូរ...
- ត្រូវចាក់វ៉ាក់សាំងការពារសត្វឱ្យបានទៀងទាត់ (មើលកម្មវិធីធ្វើវ៉ាក់សាំងទំព័រទី ៦៧)

សកម្មភាពទី ៣៖ ការសិក្សាអំពីជំងឺសំខាន់ៗដែលជួបប្រទះក្នុងការចិញ្ចឹមមាន់

១. សុំឱ្យកសិកររៀបរាប់អំពីរោគសញ្ញានៃជំងឺដែលពួកគាត់ជួបប្រទះកន្លងមកក្នុងការចិញ្ចឹមមាន់
២. សួរកសិករថានៅពេលមានជំងឺផ្ទះឡើង តើគាត់មានវិធានការអ្វីដើម្បីទប់ស្កាត់? (ការការពារការព្យាបាល និងដំណោះស្រាយផ្សេងៗទៀត)
៣. សួរកសិករថា តើគាត់នឹងមានវិធានការអ្វីប្រសិនបើមានជំងឺផ្ទះឡើងម្តងទៀត?
៤. ជជែកជាមួយគាត់អំពីបទពិសោធន៍ដែលពួកគាត់មានទាំងក្នុងទិដ្ឋភាពវិជ្ជមាន និងអវិជ្ជមាន
៥. ផ្តល់ចម្លើយដល់ពួកគាត់ ដោយចែកឯកសារមេរៀន (ក្នុងឧបសម្ព័ន្ធ ១) ហើយប្រៀបធៀបវាជាមួយនឹងចម្លើយរបស់កសិករ

ឧបសម្ព័ន្ធ ១៖ ជំងឺសំខាន់ៗដែលជួបប្រទះក្នុងការចិញ្ចឹមមាន់

១. ជំងឺញូវកាស (ជំងឺដង្កោកាច់)

ការបង្កជំងឺ:

- បង្កឡើងដោយមេរោគរីវុស
- កើតលើមាន់គ្រប់វ័យ
- វាឆ្លងតាមរយៈការរស់នៅឡូកឡាំគ្នា (តាមចំណីអាហារ ទឹកផឹក ទឹករំអិល សំបោរ លាមក សម្ភារៈប្រើប្រាស់ និងតាមរយៈភ្នាក់ងារចម្លងផ្សេងៗទៀត)។

រោគសញ្ញា:

- ខ្សោយ សំកុក ធ្លាក់ស្លាប ឈរម្នាក់ឯង ឬជាក្រុម (ករណីឈឺច្រើនក្បាល)
- មិនសូវស៊ីចំណី ឬមិនស៊ីតែម្តង
- ឡើងកំដៅក្នុងខ្លួន ដឹកទឹកច្រើន
- ដំបូងរាគខៀវមានក្លិនឆ្ងលឆ្កេះ បន្ទាប់មកលាមកប្រែជារឹងសដូចកំបោរ
- ឈរមិននឹង ញញាក់ កន្ត្រាក់ខ្លួន ប្រកាច់ រមួលក
- មិនពង ឬពងតិច (ពងមានរាងមិនធម្មតា សំបកទន់ឬអត់សំបក សស៊ីតារ)
- ពិបាកដកដង្ហើម ហៀរទឹកសំបោរ
- តែមានទឹកច្រើន
- អត្រាងាប់ខ្ពស់ តែអាចមានឱកាសជាដោយឯកឯង (ហាមទុកពូជ)

ការការពារ:

- ការពារបានតាមរយៈការចាក់ថ្នាំការពារ
- បំបែកសត្វឈឺចេញពីសត្វជា នៅពេលដែលជំងឺផ្ទុះឡើង
- សំអាតទ្រុងឡើងវិញដោយប្រើកំបោរស
- វិធានការជីវសុវត្ថិភាព

ជំងឺនេះគ្មានថ្នាំព្យាបាលទេ។

២. ជំងឺអាសន្នរោគមាន់

ការបង្កជំងឺ:

- បង្កឡើងដោយមេរោគបាក់តេរី
- ហើយកើតលើមាន់ទូទៅ (ជាពិសេសលើមាន់ធំ) និងបក្សីផ្សេងៗទៀត
- វាឆ្លងតាមរយៈការរស់នៅឡូកឡាំគ្នា (ពីសត្វឈឺទៅសត្វជា)
- ច្រើនកើតនៅដើមរដូវវស្សា

រោគសញ្ញា:

ករណីធ្ងន់ធ្ងរ:

- ច្រើននៅគៀនក្រលៀតដាច់ពីគេ
- សឹកក្បាលទៅក្រោមស្លាប
- ពាមបះ
- សិរ និងណង់ពណ៌ស្វាយ
- ទឹកសំបោរមានលាយឈាម
- លាមករាគមានលាយឈាម
- មានរងាបយ៉ាងយូរ បំផុតក្នុងរយៈពេល ២៤ ម៉ោង

ការការពារ

តាមបែបបច្ចេកទេស

- វិធានការដីសុវត្ថិភាព
 - អនាម័យទ្រុឌ និងសម្ភារៈប្រើប្រាស់សម្រាប់ចិញ្ចឹម
 - បំបែកសត្វឈឺចេញពីសត្វជា
 - សត្វឈឺ ឬងាប់ដោយជម្ងឺត្រូវកប់ ឬដុតចោល
 - ផ្តល់ចំណី និងទឹកស្អាតគ្រប់គ្រាន់ដល់មាន់
 - បង្ហាងមាន់ដែលទើបយកមកថ្មីដោយឡែករយៈពេល ១៤ ថ្ងៃ
 - ហាមអ្នកដទៃចេញចូលក្នុងទ្រុងមាន់
 - ហាមបរិភោគ លក់ ឬចែកចាយសត្វដែលឈឺ ឬងាប់ដោយជម្ងឺ
- ចាក់ថ្នាំការពារ (វ៉ាក់សាំង)ឲ្យបានទៀងទាត់ និងជាប្រចាំ

តាមបែបបុរាណ:

- ខ្លឹមស ០,៣ គីឡូក្រាម ខ្លី ០,៥ គីឡូក្រាម ស្ករត្នោត ០,៣ គីឡូក្រាម
- យកខ្លឹមនិងខ្លឹមបុកចូលគ្នា
- ផ្តាប់ជាមួយស្ករត្នោតទុករយៈពេលកន្លះខែ
- ទើបយកមកបញ្ជ្រកមាន់ ១ សេសេ ក្នុងមួយក្បាល

(បទពិសោធន៍កសិករឈ្មោះ ប៊ុន អុល នៅភូមិព្រៃជួរ ឃុំពពេល ស្រុកត្រាំកក់ ខេត្តតាកែវ ទូរស័ព្ទ: ០៨៩ ៩០០ ៩៤៤)។

ការព្យាបាល៖

១. សត្វមិនទាន់ឈឺ

- គេប្រើគេត្រាស៊ីគ្លីនគ្រាប់ (២៥០មក្រ.)
 - ១គ្រាប់សម្រាប់មាន់៥ក្បាល
 - ប្រើរយៈពេល៥ថ្ងៃបន្តបន្ទាប់គ្នា
- ប្រើស៊ុលហ្វា៣៣
 - លាយថ្នាំចំនួន៣ម.ល ក្នុងទឹក១លីត្រ ឲ្យមានជីក (មិនត្រូវប្រើឲ្យហួសពីរយៈពេល៥ថ្ងៃឡើយ)

២. សត្វដែលកំពុងឈឺ

- ប្រើអុកស៊ីតេត្រាស៊ីគ្លីន ១០% អុកស៊ីតេត ៥% អុកស៊ីគ្លីន ៥% អុកស៊ីមីស៊ីន ៥%
 - អុកស៊ីតេត្រាស៊ីគ្លីន ១០% ចាក់សាច់ដុំក្នុងកម្រិត ០.២សេសេ ក្នុងមាន់១ក្បាល ក្នុងរយៈពេលពី ៣-៥ថ្ងៃ
 - អុកស៊ីតេត ៥% ឬ អុកស៊ីគ្លីន ៥% ឬ អុកស៊ីមីស៊ីន ៥% ចាក់សាច់ដុំក្នុងកម្រិត ០.៤សេសេ ក្នុងមាន់១ក្បាល ក្នុងរយៈពេលពី ៣-៥ថ្ងៃ

៣. ជំងឺផ្កាសាយបក្សី៖

ការបង្កជំងឺ៖

- បង្កឡើងដោយវីរុស (H₅N₁)
- កើតឡើងមាន់ទូទៅ និងសត្វស្លាបផ្សេងៗទៀត
- វាឆ្លងតាមរយៈការរស់នៅឡូកឡូគ្នា (តាមចំណីអាហារ ទឹកជីក ទឹករំអិល សំបោរ កំហាក លាមក)
- វាក៏អាចឆ្លងតាមរយៈសម្ភារៈប្រើប្រាស់ មធ្យោបាយដឹកជញ្ជូន អ្នកចិញ្ចឹមសត្វ និងតាមរយៈ ភ្នាក់ងារចម្លងផ្សេងៗទៀត)
- វាធ្វើឱ្យមាន់ងាប់ច្រើន ហើយក៏អាចឆ្លងមកមនុស្សផងដែរ និងមានអត្រាគ្រោះថ្នាក់ខ្ពស់។

រោគសញ្ញា៖

- សត្វមិនស៊ីចំណី សំកុក
- សីតុណ្ហភាពឡើង ដឹកទឹកច្រើន
- ពាមស្រអាប
- ក្បាល សិរ និងណង់ឡើងហើម ហើយជាំខ្មៅ
- ហើមសន្លាក់ជើង និងជាំស្នងជើង
- រាគ
- កណ្តាស់ ហៀរសំបោរ ពិបាកដកដង្ហើម
- គែរមិនរលាយ

- សំបកស៊ុតទន់ ឬខូចទ្រង់ទ្រាយ ផលិតកម្មស៊ុតថយចុះ
- ងាប់ភ្លាមៗក្នុងចំនួនច្រើន

ការការពារ:

មិនអាចព្យាបាលឱ្យជាបានទេ គឺមានតែវិធានការណ៍ចាក់ថ្នាំការពារប៉ុណ្ណោះ (ប៉ុន្តែនៅប្រទេសកម្ពុជាយើងមិនទាន់មានធ្វើវ៉ាក់សាំងការពារជម្ងឺនេះនៅឡើយទេ)។ គេអាចការពារជម្ងឺនេះដោយ:

- វិធានការជីវសុវត្ថិភាព
 - អនាម័យទ្រុឌ និងសម្ភារៈប្រើប្រាស់សម្រាប់ចិញ្ចឹម
 - ផ្តល់ចំនី និងទឹកស្អាតគ្រប់គ្រាន់ដល់មាន់
 - កុំបរិភោគមាន់ដែលឈឺ ឬងាប់ដោយជំងឺ
 - សម្លាប់សត្វមាន់ទាំងអស់ ហើយត្រូវរកប់ឬដុតចោល
 - ពាក់ម៉ាស់ ស្រោមដៃមុនប៉ះពាល់មាន់ឈឺ ឬងាប់
 - ធ្វើអនាម័យដៃជើងឱ្យបានស្អាតក្រោយប៉ះពាល់មាន់ឈឺ ឬ ងាប់ និងសម្ភារៈចិញ្ចឹម
 - ចិញ្ចឹមសត្វដាច់ដោយឡែកពីគ្នាទៅតាមប្រភេទសត្វ
 - ចិញ្ចឹមឱ្យឆ្ងាយពីផ្ទះ
- ក្នុងករណីសង្ស័យ ត្រូវផ្តល់ព័ត៌មានបន្ទាន់ដល់ភ្នាក់ងារសុខភាពសត្វភូមិ ឬមន្ត្រីផលិតកម្មបសុព្យាបាល និងអាជ្ញាធរមូលដ្ឋានដែលនៅជិតអ្នក

ការប្រៀបធៀបជំងឺផ្តាសាយបក្សី (H₅ N₁ និងជំងឺញូវកាស)

ជម្ងឺ	លក្ខណៈខុសគ្នា	លក្ខណៈដូចគ្នា
ជម្ងឺញូវកាស	<ul style="list-style-type: none"> - ដំបូងរាតត្បាតមានក្លិនឆ្ងល់ឆ្អេះបន្ទាប់មកលាមកប្រៃជារឹងសដូចកំបោរ - ឈរមិននឹង ញ័រញាក់ កន្ត្រាក់ខ្លួន រមួលក - ពិបាកដកដង្ហើម ហៀរទឹកសំបោរ - តែមានទឹកច្រើន - មានឱកាសជាដោយឯកឯង (ហាមទុកពូជ) 	<ul style="list-style-type: none"> - ខ្សោយ សំកុក ធ្លាក់ស្លាប ឈរ ម្នាក់ឯង ឬជាក្រុម (ករណីឈឺច្រើន ក្បាល) - មិនសូវស៊ីចំណី ឬមិនស៊ីតែម្តង - ឡើងកំដៅក្នុងខ្លួន ជីកទឹកច្រើន - រាត និងហៀរសំបោរ កណ្តាស់ - មិនពង ឬពងតិច(ពងមានរាងមិនធម្មតា សំបកស៊ុតទន់ ឬអត់សំបកស៊ុតរាវ) - អត្រាឆ្លង និងងាប់ខ្ពស់
ផ្តាសាយបក្សី	<ul style="list-style-type: none"> - ពាមស្រអាប់ - ក្បាល សិរ និងណង់ឡើងហើម ហើយជាំខ្មៅ - ហើមសន្លាក់ជើង និងជាំស្នង់ជើង - តែរមិនរលាយ 	

៤. ជំងឺរាគស:

ការបង្កជំងឺ:

- បង្កឡើងដោយបាក់តេរី
- វាច្រើនកើតនៅលើមាន់អាយុ ១-១៥ថ្ងៃ អត្រាងាប់ពី ៤០-៥០% ប៉ុន្តែគេក៏ឃើញវាកើតលើមាន់ធំផងដែរ ពិសេសមេមាន់ពង
- ឆ្លងតាមចំណីអាហារ ទឹក លាមកសត្វឈឺ និងមនុស្សក៏អាចជាអ្នកចម្លងមេរោគផងដែរ
- ចំពោះមនុស្សដែលបរិភោគស្អិតនៅបានពីមេមាន់កើតជម្ងឺដែលអាចកើតជម្ងឺគ្រុនពោះវៀន

រោគសញ្ញា:

កូនមាន់អាយុ: ១-១៥ ថ្ងៃ

- សំរុក ស៊ីចំណីតិច ឬមិនស៊ី ចុះស្គម
- កូនមាន់ច្រើននៅផ្គុំគ្នាត្រង់កន្លែងមានកំដៅ
- ឡើងកំដៅ ដឹកទឹកច្រើន
- រាគលាមកពណ៌សស្រអាប់ រោមជុំវិញក្លូអាក់ទទឹក ស្អិត និងជួនកាលមានលាមក
 - o បិតក្លូអាក់ដឹត (លាមកជាប់គូទ)
- តែប៉ោង
- អាចហើមសន្លាក់ជើង និងខ្នើចជើង
- កន្ត្រាក់ខ្លួន បត់ក្បាល រួចងាប់

មេមាន់ពង

- រោមស្រអាប់
- រាគ លាមកពណ៌ស ជួនកាលមានលាយឈាម
- ឡើងកំដៅ ដឹកទឹកច្រើន
- សិរស្លេកស្លាំង
- ចុះស្គម
- ពងតិច សំបកស្អិតទន់ ខូចទ្រង់ទ្រាយ
- ហូរទឹកសំបោរតាមមាត់

ការការពារ:

- ចាក់ថ្នាំការពារ
- វិធានការជីវសុវត្ថិភាព
- ហាមទុកធ្វើពូជចំពោះមាន់ដែលធ្លាប់កើតជម្ងឺ

ការព្យាបាល:

- ជាការប្រសើរត្រូវជម្រុះមាន់ឈឺចេញ
- ប្រើថ្នាំហ្វូរ៉ាហ្សូលីដូន ២-៣ក្រាម លាយជាមួយចំណី១០គីឡូ ឬលាយជាមួយទឹក ៥លីត្រ ហើយប្រើក្នុងរយៈពេល៥ថ្ងៃ

អាចព្យាបាលបានដោយប្រើឱសថធម្មជាតិដូចខាងក្រោម:

- ស្លឹកអង្កាញ់ ៣គីឡូក្រាម បុកពូតយកទឹក
- លាយជាមួយស្ករ ១គីឡូក្រាម
- ទុកចោលមួយអាទិត្យ
- យកថ្នាំ១ស្លាបព្រាបាយមកលាយទឹក ១០ លីត្រ ដោយដាក់ឱ្យមាន់ផឹក

(បទពិសោធន៍កសិករ ឈ្មោះ ប៊ុន អុល នៅភូមិព្រៃជួរ ឃុំពពេល ស្រុកត្រាំកក់ ខេត្តតាកែវ ទូរស័ព្ទ: ០៨៩ ៩០០ ៩៤៥)។

៥. ជំងឺអុតបក្សី:

ការបង្កជំងឺ:

- បង្កឡើងដោយវីរុស
- វាកើតលើកូនមាន់អាយុក្រោម២ខែ
- ភ្នាក់ងារចម្លងសំខាន់របស់វាគឺមូស និងសត្វល្អិតជញ្ជក់ឈាមផ្សេងៗទៀត (ឧទា:សត្វល្អាម ចៃ ស្រមើល ដង្កែ...)
- វាក៏អាចឆ្លងតាមរយៈការប៉ះពាល់គ្នារវាងសត្វឈឺនិងសត្វជា។
- វាកើតច្រើននៅរដូវភ្លៀងព្រោះវាសម្បូរមូស

រោគសញ្ញា:

- មានដុំពក (ពងដោរមាន់ទឹក រួចក្លាយជាក្រុមក្រៀម) នៅលើស្បែក និង កន្លែងដែលគ្មាន ពាមផ្សេងៗទៀត ពិសេសនៅលើក្បាល សិរ ណង់ និង ជើង
- ក្នុងសណ្ឋានជាខាន់ស្លាក់ ដោយពិបាកដកដង្ហើម មានក្រុមបិទបាំងរន្ធច្រមុះ
- មាន់ឡើងពពិតភ្នែក ខ្វាក់ភ្នែក ពិបាកស៊ីចំណី និង ផឹកទឹក
- មាន់លូតលាស់យឺត និង ផលិតកម្មស៊ុតថយចុះ

ការការពារ:

- ចាក់ថ្នាំការពារ
- វិធីជីវសុវត្ថិភាព
- ការពារមូស (ប្រើស្បែងធ្វើជាមុង កាប់ផ្ការគុម្ពាតព្រៃដែលនៅក្បែរទ្រូង)
- បេះក្រុមរលើខ្លួនសត្វមាន់ រួចលាងកន្លែងរូបសឱ្យស្អាតដោយប្រើទឹកម្លូរ ឬទឹកអំបិល

ការព្យាបាល:

- បុកម្រេច បញ្ជូកមាន់ឈឺ ២ដង ក្នុងមួយថ្ងៃ រយៈពេល ៣ថ្ងៃ (១គ្រាប់ សម្រាប់ កូនមាន់ និង ២-៣គ្រាប់ សម្រាប់មាន់ធំ) រួចលាបម្រេចលើមុខក្រមរ
- បញ្ជូកម្ទេសទុំដល់សត្វមាន់ (កូនមាន់ និងមាន់ជំទង់ ២-៣គ្រាប់ មាន់ធំ ៥-១០គ្រាប់ ក្នុងមួយថ្ងៃ) រយៈពេល ៣ថ្ងៃ។
- បុកស្លឹកអង្កែងអង្កែង ១ទូកដៃ លាយជាមួយកំបោរក្រហម ១ក្តាប់ដៃ លាបលើមុខក្រមរ ក្នុងមួយថ្ងៃ ៣ដង រយៈពេល ៣ថ្ងៃ។

(ដកស្រង់ចេញពីសៀវភៅ *ការចិញ្ចឹមមាន់ នៃនាយកដ្ឋានផលិតកម្ម និងបសុព្យាបាល នៃក្រសួងកសិកម្ម រុក្ខាប្រមាញ់ និងនេសាទ ឆ្នាំ២០០៤*)

- បកក្រមរចេញរួចលាងនឹងអាល់កុលត្រង់កន្លែងដែលបក រួចលាបថ្នាំបេតាឌីន ឬថ្នាំពណ៌ស្វាយ (ប្លីមេទីឡែន)

៦. ព្រូន

ការបង្កជំងឺ:

- វាបង្កមហន្តរាយខ្លាំងដល់សត្វមាន់វាធ្វើឱ្យពោះរៀនរបស់មាន់រលាក
- វាបញ្ចេញជាតិពុលធ្វើឱ្យមាន់ងាយរងការរាតត្បាតពីជំងឺផ្សេងៗ។

រោគសញ្ញា:

- ស្លេកស្លាំង រោមស្ងួត
- ចុះស្គម បាក់កំលាំង
- មិនសូវស៊ីចំណី ឬស៊ីច្រើន ការលូតលាស់យឺត
- ជូនរាត ជូនក្លៀន
- ពងតិចនិងគុណភាពទាប
- លាមកមានព្រូន
- អាចធ្វើឱ្យមាន់ងាប់

ការការពារ

- ធ្វើអនាម័យទ្រុង ស្នូកទឹក ស្នូកចំណីជាប្រចាំ
- កើបលាមកមាន់ឱ្យបានញឹកញាប់បំផុតតាមតែអាចធ្វើទៅបាន
- ប្រើថ្នាំមេបង់ជាសូលកម្រិត ១គ្រាប់ក្នុង១០គីឡូក្រាមនៃទម្ងន់មាន់រស់ ក្នុងរយៈពេល១ថ្ងៃ (ប្រើតែម្តង)

ការព្យាបាល:

- ធ្វើការទំលាក់ព្រូន២ទៅ៣ខែម្តងដោយប្រើថ្នាំ
 - ឡេវ៉ាមីសូល (សូមមើលវិធីប្រើក្នុងដបថ្នាំ)
 - មេបង់ដាសូល ៖ ប្រើក្នុងកម្រិត ១គ្រាប់ក្នុង១០គីឡូក្រាមនៃទំងន់មាន់រស់
៖រយៈពេលព្យាបាល ៣ថ្ងៃបន្តបន្ទាប់គ្នា

ការព្យាបាលតាមវិធីបុរាណដូចខាងក្រោម៖

- បញ្ចុះព្រូនមាន់ឱ្យបានទៀងទាត់ (យកចំណិតស្លាខ្ចី ៣ក្រាម ឬគ្រាប់សង្កែរ ៣ក្រាម បុកលាយទឹកឱ្យមាន់ផឹកឬបញ្ជូកវា)

កំណត់សំគាល់:

ចំពោះការព្យាបាលមាន់ឈឺដោយប្រើថ្នាំពេទ្យយើងនឹងមិនលើកទឹកចិត្តឱ្យកសិករប្រើដោយខ្លួនឯងនោះទេដូច្នោះយើងមិននិយាយឱ្យស៊ីជម្រៅអំពីការព្យាបាលនៅក្នុងសៀវភៅនេះឡើយ។ ប្រសិនបើកសិករត្រូវការព្យាបាលសត្វមាន់របស់ខ្លួនពួកគាត់អាចពិភាក្សា ឬទាក់ទងមន្ត្រីផលិតកម្ម និងបុគ្គលិកព្យាបាល ឬភ្នាក់ងារសុខភាពសត្វភូមិ។

ឧបសម្ព័ន្ធ ២៖ ការការពារការឆ្លងជំងឺពីមាន់ទៅមនុស្ស

- ហាមបរិភោគសាច់មាន់ដែលឈឺ ឬងាប់ដោយជំងឺ
- ត្រូវដុត ឬ កប់ចោលមាន់ដែលឈឺ ឬងាប់ដោយជំងឺតាមវិធានការបណ្តាញបាល (ជម្រៅ០,៥-១ម៉ែត្រ) ដើម្បីកុំឱ្យសត្វផ្សេងៗទៀតប៉ះពាល់បាន ពិសេស សត្វឆ្កែ និងកណ្តុរ
- មិនត្រូវប៉ះពាល់បក្សីឈឺ ឬងាប់ដោយដៃទទេរនោះទេ
- ដុត ឬ កប់ចោលនូវកាកសំណល់ទាំងអស់ដែលមាន រួចហើយសម្អាតដៃរបស់អ្នកនិងសម្ភារៈផ្សេងៗទៀតដោយសាប៊ូ ឬរំងាប់មេរោគក្រោយពីប៉ះពាល់បក្សីរួច
- ការពារកុមារកុំឱ្យចូលទៅជិតតំបន់ដែលមានផ្ទះជំងឺ ឬ ប៉ះពាល់មាន់ងាប់ដោយជំងឺជាដាច់ខាត
- សម្អាតសម្ភារៈដែលប្រើប្រាស់សម្រាប់ចិញ្ចឹមមាន់
- បាចកំបោរស ឬ ទឹកកំបោរសនៅក្នុង និងនៅលើទ្រុង
- ធ្វើទ្រុងមាន់ឱ្យនៅដាច់ពីលំនៅឋានរបស់មនុស្ស
- កុំធ្វើការវះកាត់សាកសពមាន់ដែលស្លាប់ដោយសារជំងឺ
- ក្នុងករណីមានផ្ទះជំងឺផ្តាសាយបក្សីអាចចិញ្ចឹមឡើងវិញបានដរាបណាមានការអនុញ្ញាតពីក្រសួងកសិកម្ម រុក្ខាប្រមាញ់ និងនេសាទ

ឧបសម្ព័ន្ធ ៣៖ កម្មវិធីចាក់ថ្នាំវ៉ាក់សាំង

(ជម្រើស ១) (សម្រាប់មានពូជ)

អាយុ (ថ្ងៃ)	វ៉ាក់សាំង	ការផ្តល់
៥	ញូកាស F ឬ B1	បន្តក់ក្នុងភ្នែក ឬច្រមុះ *
១០	អុត	ជួសនៅស្បែកផ្ទាំងស្លាប
២០	ញូកាស F ឬ B1	បន្តក់ក្នុងភ្នែក ឬច្រមុះ
៤០	ញូកាស La sota	លាយទឹកផឹក *
+៦០	ញូកាស M	ចាក់ក្នុងសាច់ដុំ
៩០ ឡើង	អាសន្នរោគ	ចាក់ក្នុងសាច់ដុំ

(ជម្រើស ២) (សម្រាប់មានលក់សាច់)

អាយុ (ថ្ងៃ)	វ៉ាក់សាំង	ការផ្តល់
៥	ញូកាស I 2	បន្តក់ក្នុងភ្នែក
១០	អុត	ជួសនៅស្បែកផ្ទាំងស្លាប
+៤៥	អាសន្នរោគ	ចាក់ក្នុងសាច់ដុំ

* បរិមាណនៃការផ្តល់វ៉ាក់សាំង សូមមើលលំអិតនៅក្នុងបទដ្ឋានអនុវត្តបច្ចេកវិទ្យាស្តីពីការគ្រប់គ្រង និងការពារជំងឺញូកាស

ជំពូកទី ៦៖ ការវិភាគសេដ្ឋកិច្ច

១. រយៈពេល: កន្លះថ្ងៃ

២. គោលបំណង

- ឱ្យកសិករយល់ដឹងអំពីវិធីសាស្ត្រនៃការកត់ត្រាចំណាយ-ចំណូលក្នុងផលិតកម្ម
- ដើម្បីធ្វើវិភាគសេដ្ឋកិច្ច នៅពេលបញ្ចប់ការងារផលិតកម្ម (តើចំណេញ ឬ ខាត)

៣. សម្ភារៈ

ក្រដាសផ្ទាំងធំ ប៊ិចហ្វឺត ស្កុត ឧបសម្ព័ន្ធ ១ (គំរូកត់ត្រាចំណាយ-ចំណូល) និង ឧបសម្ព័ន្ធ ២ (គំរូវិភាគសេដ្ឋកិច្ច)

៤. ដំណើរការ

សកម្មភាពទី ១៖ ការផ្តើមអំពីការវិភាគសេដ្ឋកិច្ច

១. សុំឱ្យកសិករដែលមានបទពិសោធន៍ ប្រាប់កសិករដទៃទៀតក្នុងក្រុមអំពីរបៀបកត់ត្រាចំណាយផលិតកម្ម ចំណូល និង ការគណនារកចំណេញ ឬខាត
២. សួរកសិករថា ហេតុអ្វីទើបបានគាត់ត្រូវធ្វើការវិភាគសេដ្ឋកិច្ច?
៣. កត់ត្រាចម្លើយរបស់គាត់ហើយបូកសរុបចម្លើយទាំងនោះ និងប្រៀបធៀបជាមួយជំនួយស្មារតីខាងក្រោម៖

ជំនួយស្មារតី: សារៈសំខាន់នៃ

ការកត់ត្រាចំណាយ-ចំណូលលំអិតនៃផលិតកម្ម

- ដើម្បីកត់ត្រាព័ត៌មានផ្សេងៗទាក់ទងនឹងផលិតកម្មឱ្យបានត្រឹមត្រូវ (ប្រសើរជាងការស្មាន)
- ដើម្បីអាចឱ្យកសិករមានលទ្ធភាពធ្វើការវិភាគសេដ្ឋកិច្ច
- សម្រាប់ជាព័ត៌មានដល់កសិករដទៃទៀត ឬសម្រាប់ក្រុមកសិករដើម្បីឱ្យពួកគាត់អាចប្រកបរបររួមគ្នា
- ជាមធ្យោបាយក្នុងការគ្រប់គ្រងសម្រាប់ឱ្យកសិករដឹងអំពីការរីកចម្រើននៃផលិតកម្មរបស់ខ្លួន

ការវិភាគសេដ្ឋកិច្ច

- ជួយឱ្យកសិករអាចដឹងអំពីផលចំណេញ ឬខាតដែលបានពីការចិញ្ចឹមមាន់
- ជាមធ្យោបាយជួយឱ្យអ្នកចិញ្ចឹមអាចធ្វើការប្រៀបធៀបផលប្រយោជន៍នៃការចិញ្ចឹមមាន់ជាមួយនឹងមុខរបរផ្សេងៗទៀតដើម្បីឱ្យដឹងថា តើត្រូវប្រកបមុខរបរមួយណាទើបប្រសើរ
- ផ្តល់ព័ត៌មានសម្រាប់ឱ្យអ្នកចិញ្ចឹមដើម្បីឱ្យគាត់អាចរៀបចំយុទ្ធសាស្ត្រថ្មី
- ការធ្វើផែនការផលិតកម្មសម្រាប់រដូវក្រោយទៀត (ពង្រីក បញ្ឈប់...)

សកម្មភាពទី ២៖ ការកត់ត្រាចំណាយ-ចំណូលផលិតកម្ម និង ការរកចំណេញ/ខាត

១. លើកយកគំរូនៃការកត់ត្រាចំណាយ-ចំណូល និងការរកចំណេញ/ខាតជាលក្ខណៈប្រព័ន្ធ សម្រាប់ដំណាក់កាលដំបូង នៃផលិតកម្ម (ការទិញកូនមាន់ ផលិតកម្មមាន់សាច់ និង មាន់ពង) មកបង្ហាញ និងពន្យល់ដល់កសិករ (មើលឧបសម្ព័ន្ធ ១)។
២. បង្ហាញពួកគាត់នូវគំរូកត់ត្រាលំហូរសាច់ប្រាក់សង្ខេប ដែលត្រូវបានបំពេញរួចសម្រាប់មួយវដ្ត ផលិតកម្មដំបូង (មើលក្នុងឧបសម្ព័ន្ធ ២)។
៣. ដឹកនាំពួកគាត់បំពេញតារាងសម្រាប់វដ្តទីពីរនៃផលិតកម្ម(អ្នកសម្របសម្រួលអាចជួយដល់ពួកគាត់ក្នុងករណី ដែលចាំបាច់)។
៤. ប្រាប់ឱ្យពួកគាត់គណនារកចំណេញ/ខាតសម្រាប់វគ្គទីមួយ និង ទីពីរនៃផលិតកម្ម។
៥. សួរពួកគាត់ថា ហេតុអ្វីនៅក្នុងបន្ទាត់ជួរឈរទីមួយគេមិនឃើញមានផលចំណេញ ឬ ឃើញតែខាត។
៦. សួរពួកគាត់ថា តើពួកគាត់ធ្វើយ៉ាងណាទើបអាចដោះស្រាយបាននូវទុនផលិតកម្មក្នុង១ឆ្នាំដំបូង។
៧. សួរពួកគាត់ថា ហេតុអ្វីបានជានៅក្នុងដំណាក់កាលទីពីរនៃផលិតកម្ម ទើបគាត់អាចទទួលបានផលចំណេញ?។



ជំនួយស្មារតី

ប្រាប់កសិករថាសម្រាប់ការចិញ្ចឹមវគ្គដំបូងគឺតែងតែត្រូវចំណាយច្រើនដោយសារកសិករត្រូវចំណាយទៅលើការចាប់ផ្តើមទាំងស្រុង។

សកម្មភាពទី ៣៖ លទ្ធភាពដែលអាចរកបាននូវថវិកា និងការគ្រប់គ្រងថវិកា

១. សួរអ្នកចូលរួមថា តើអ្នកណាដែលជាអ្នកទទួលបានផលចំណេញពីការចិញ្ចឹមមាន់ (បុរស ឬ ស្ត្រី?)
២. សួរអ្នកចូលរួមថាតើនរណាជាអ្នកគ្រប់គ្រងថវិកា និងជាអ្នកសម្រេចក្នុងការបែងចែកផលប្រយោជន៍ពីមុខរបរចិញ្ចឹមមាន់ (បុរស ឬ ស្ត្រី?)
៣. សួរអ្នកចូលរួមថា តើពួកគាត់គិតថាប្រព័ន្ធសម្រាប់ឱ្យកសិករទទួលបានថវិកា និងគ្រប់គ្រងថវិកាដែលនិយាយតាំងពីខាងដើមមានភាពយុត្តិធម៌ទាំងសម្រាប់បុរស និង ស្ត្រីដែរឬទេ?
៤. ដឹកនាំកសិករពិភាក្សាដើម្បីរកគំនិតយោបល់អ្វីក្នុងការធ្វើឱ្យក្រុមមានលទ្ធភាពទទួលបានថវិកា និងអាចគ្រប់គ្រងថវិកាបានកាន់តែប្រសើរដែរឬទេ?

ឧបសម្ព័ន្ធ ១៖ វិធីសាស្ត្រកត់ត្រាចំណាយ-ចំណូល

១. គំរូកត់ត្រាចំណាយ

ថ្ងៃ-ខែ-ឆ្នាំ	ប្រភេទចំណាយ	ចំនួន/ឯកតា	តម្លៃរាយ (រៀល)	តម្លៃសរុប(រៀល)
១-១២/១០/២០១០	ឧទា: សម្ភារៈ ទ្រុងនិងរបង ស្នាក់ -ចំណី -ទឹក	៣ ៣	៣០០០ ៥០០០	២៨៥០០០ ៩០០០ ១៥០០០
២៣/១០/២០១០	ម៉ាន់ -ម៉ាន់ -ម៉ាន់គក -កូនម៉ាន់	១៥ ២ ២៥	១៥០០០ ២០០០០ ១០០០	២២៥០០០ ៤០០០០ ២៥០០០
២០/១០/២០១០ និង ៣០/១១/២០១០	ចំណី	៧០ គីឡូ	២៥០០	១៧៥០០០
	ថ្នាំការពារ	៤	៨០០០	៣២០០០
-----	-----	-----	-----	-----
ចំណាយសរុប				៦៧១០០០

២. គំរូកត់ត្រាចំណូល

ថ្ងៃ-ខែ-ឆ្នាំ	ប្រភេទចំណូល	ចំនួន/ឯកតា	តម្លៃរាយ (រៀល)	តម្លៃសរុប (រៀល)	ផ្សេងៗ
	<u>លក់:</u> -មាន់សាច់ -មាន់ពូជ -ស៊ីត	២៥០ គីឡូក្រាម ១០ ក្បាល ១៥០ គ្រាប់	១៥០០០ ១៨០០០ ៥០០	៣៧៥០០០០ ១៨០០០០ ៧៥០០០	
	<u>បរិភោគ</u> -មាន់ -ស៊ីត	១០ ៦០	១៥០០០ ៥០០	១៥០០០០ ៣០០០០	
	<u>លក់:</u> -លាមក	-----	-----	៥០០០	
ចំណូលសរុប				៨១៥០០០	

៣. ការគណនារកចំណេញ ឬ ខាត

រូបមន្តរកចំណេញឬខាត:

ចំណូលសរុប-ចំណាយសរុប=ចំណេញ ឬ ខាត (ចំណេញ ឬ រួចខ្លួន ឬ

កំណត់សំគាល់: ផលពីការលក់អាចចំណេញ(ពេលលទ្ធផលវិជ្ជមាន) ឬ ខាត (ពេលលទ្ធផលអវិជ្ជមាន)

ឧបសម្ព័ន្ធ ២៖ ការកត់ត្រាលំហូរសាច់ប្រាក់ និង វិភាគសេដ្ឋកិច្ច៖ ការកត់ត្រាលំហូរសាច់ប្រាក់មួយរដ្ឋផលិតកម្ម (៣ ខែ)

ខែ ចំណូល/ចំណាយ	ដំណាក់ កាលចាប់ ផ្ដើមផលិត	១	២	៣	៤	៥	៦	៧	៨	៩	១	១	១	សរុ ប
		០	០	០	០	០	០	០	០	០	០	០	០	០
ចំណូល														
លក់មេមាន់ (៤)	០	៤០០០០	៤០០០០	៤០០០០	៤០០០០	៤០០០០	៣៤០០០០							
លក់មាន់ជំទង់ (០)	០	០	០	០	០	០	០							
លក់មាន់ (៥០)	០	៥០០០០	៥០០០០	៥០០០០	៥០០០០	៥០០០០	៧១០០០០							
លក់មាន់ឈ្មួល (០)	០													
លក់ស៊ីតមាន់ (០)	០													
លក់លាមក (០)	០													
ប្រាក់កម្ចី	១១៤២០០													
ក) ចំណូលសរុប	១១៤២០០	៥៤០០០០	៥៤០០០០	៥៤០០០០	៥៤០០០០	៥៤០០០០	១០៥០០០០							
ចំណាយ														
ចំណាយចាប់ផ្ដើម៖														

ទ្រង់	៤០០០០០													
ស្នូកទឹក	១៦០០០													
ស្នូកចំណី	៦០០០													
មេមាន់ (៣០)	៤៥០០០០													
មាន់ក្រមុំ (១៥)	១៥០០០០													
កូនមាន់ (០)	០													
មាន់ឈ្មោល (៦)	១២០០០០													
ផ្សេងៗ	០													
ចំណាយចាប់ផ្តើមសរុប	១១៤២០០	០	០	០	០	០	០							
ការថែទាំ:														
ការទិញមាន់ផ្លាស់ប្តូរ		៤០០០០	៤០០០០	៤០០០០	៤០០០០	៤០០០០	៤០០០០							
ចំណី:		១៤៧២០	១៤៧២០	១៤៧២០	១៤៧២០	១៤៧២០	១៤៧២០							
កន្ទក់														
ចុងអង្ករ														
ត្រីក្រៀម														
ជន្លួន														

ពោតក្រហម														
សណ្តែកសៀង														
អំបិល														
ព្រីមីច														
ថ្នាំការពារ		៣០០០០	៣០០០០	៣០០០០	៣០០០០	៣០០០០	៣០០០០							
ចំណាយឧបត្ថម្ភធន														
ខ) ចំណាយសរុប	១១៤២០០ ០	១៨៧៥០ ០	១៨៧៥០ ០	១៨៧៥០ ០	១៨៧៥០ ០	១៨៧៥០ ០	១៨៧៥០ ០	១៣២៩៥០ ០						
ចំណេញ/ខាត (ក-ខ)	-១១៤២០០០	៣៥២៥០ ០	៣៥២៥០ ០	៣៥២៥០ ០	៣៥២៥០ ០	៣៥២៥០ ០	៣៥២៥០ ០	-២៧៩៥០០						
លំហូរសាច់ប្រាក់ (លំហូរសាច់ប្រាក់ដំណាក់ កាលដំបូង +/- ផល ដុលបច្ចុប្បន្ន)	-១១៤២០០០	-៧៨៩៥០០	- ៤៣៧០០០	-៨៤៥០០	២៦៨០០០	៦២០៥០០	៣៤១០០០							

ជំពូកទី ៧៖ ផលប៉ះពាល់នៃការចិញ្ចឹមមាន់លើបរិស្ថាន

១. រយៈពេល: ២ ម៉ោង

២. គោលបំណង:

- ឱ្យកសិករយល់ដឹងអំពីផលប៉ះពាល់នៃការចិញ្ចឹមមាន់លើសុខុមាលភាព និងសុខភាពមនុស្ស និងសត្វផ្សេងៗទៀត
- ឱ្យកសិករយល់ដឹងពីវិធានការណ៍ដើរសុវត្ថិភាពក្នុងការចិញ្ចឹមមាន់

៣. សម្ភារៈ: ក្រដាសផ្ទាំងធំ ហ្វឺត ស្ករ

៤. ដំណើរការ:

សកម្មភាពទី ១៖ ការពិភាក្សាអំពី “បរិស្ថាន”

១. សួរកសិករថា តើពាក្យថា “បរិស្ថាន” មានន័យមន័យដូចម្តេច?
២. តើវាផ្តល់ផលប៉ះពាល់យ៉ាងដូចម្តេចខ្លះនៅពេលដែលបរិស្ថានត្រូវបានបំពុល?
៣. ផ្តល់ចម្លើយត្រឹមត្រូវដល់ពួកគាត់ដោយយកតាមជំនួយស្មារតីខាងក្រោម

ជំនួយស្មារតី: និយមន័យបរិស្ថាន និងទំនាក់ទំនងរបស់វាក្នុងកន្លែងចិញ្ចឹមមាន់

បរិស្ថាន
បរិស្ថាន គឺជាបរិយាកាសជុំវិញដែលក្នុងនោះរួមមានវត្ថុមានជីវិត និងអត់ជីវិត ។

ការបំពុលបរិស្ថាន
គឺជាដំណើរការធ្វើឱ្យកខ្វក់នូវមជ្ឈដ្ឋានរស់នៅរបស់មនុស្ស សត្វដែលវាបង្កឱ្យមានផលលំបាក មួយចំនួនដល់ការរស់នៅប្រចាំថ្ងៃដូចជា: ជំងឺ ចំណីអាហារមានភាពកខ្វក់ ប៉ះពាល់សតិអារម្មណ៍ របស់មនុស្ស...

បរិស្ថានក្នុងការចិញ្ចឹមមាន់:
ក្នុងការចិញ្ចឹមមាន់ បរិស្ថានដែលយើងត្រូវស្គាល់រួមមាន ចំណី ទ្រុង មេរោគ រុក្ខជាតិ សត្វ មនុស្ស ទឹក ដី និង ខ្យល់ ។ល។

សកម្មភាពទី ២៖ ការការពារផលប៉ះពាល់នៃការចិញ្ចឹមមាន់លើបរិស្ថាន

១. សួរទៅកសិករថាតើការចិញ្ចឹមបង្កឱ្យមានផលប៉ះពាល់ខ្លះដល់ការរស់នៅរបស់មនុស្ស?
២. កត់ត្រាចម្លើយរបស់ពួកគាត់នៅលើក្រដាសផ្ទាំងធំ

៣. ប្រាប់កសិករអំពីផលប៉ះពាល់បរិស្ថាននៃការចិញ្ចឹមមាន់ព្រមទាំងវិធានការការពារខ្លះៗ (មើលជំនួយស្មារតី)

ជំនួយស្មារតី: ការចិញ្ចឹមមាន់ និង បរិស្ថាន

ផលប៉ះពាល់លើបរិស្ថាន៖

- បង្កក្លិនមិនល្អដល់ការរស់នៅរបស់មនុស្ស
- បង្កសម្លេងរំខានដល់ការរស់នៅរបស់មនុស្ស
- ចម្លងជម្ងឺផ្សេងៗដល់មនុស្ស និង សត្វចិញ្ចឹមផ្សេងៗទៀត
- បង្កភាពកខ្វក់ដល់ប្រភពទឹកប្រើប្រាស់

វិធានការណ៍ការពារ

- ចិញ្ចឹមមាន់ក្នុងទ្រុងបង្ហាងឱ្យបានល្អ (មើលបន្ថែមក្នុងការសាងសង់ទ្រុង)
- ធ្វើអនាម័យឱ្យបានញឹកញាប់ដូចជា បោសកើបលាមក និង កាកសំណល់របស់មាន់ដាក់ក្នុងរណ្តៅ ឬដុតចោល
- កប់ ឬដុតកម្ទេចសាកសព និងកាកសំណល់របស់មាន់ឈឺ (មើលបន្ថែមក្នុងមេរៀនស្តីអំពីការថែទាំសុខភាពមាន់)
- លាងសម្អាតសម្ភារៈចិញ្ចឹមមាន់ឱ្យបានជាប្រចាំដែលមានជាអាទិ៍ ស្លឹកទឹក ស្លឹកចំណី និងសម្ភារៈផ្សេងៗទៀត
- ធ្វើការសម្លាប់មេរោគលើទ្រុង និងសម្ភារៈដែលប្រើប្រាស់សម្រាប់ចិញ្ចឹមមាន់ដូចជា: លាងសម្អាតដោយ ប្រើទឹកសាប៊ូ កំបោរស ឬ ទឹកថ្នាំសម្លាប់មេរោគ។ល។
- បំបែកសត្វមាន់ឈឺចេញពីមាន់ផ្សេងៗទៀតដែលមិនទាន់ឈឺ
- រាយការណ៍ជូនភ្នាក់ងារសុខភាពសត្វភូមិ និងមន្ត្រីផលិតកម្ម និងបសុព្យាបាល និងអាជ្ញាធរមូលដ្ឋានក្នុងករណីមានមាន់ស្លាប់ច្រើនដោយសង្ស័យ ថាជាជម្ងឺផ្តាសាយបក្សី
-