

ការរៀបចំទ្រុង និងសម្ភារៈសម្រាប់ចិញ្ចឹមមាន់

តើត្រូវរៀបចំទ្រុងចិញ្ចឹមមាន់ដូចម្តេចទើបត្រឹមត្រូវ?

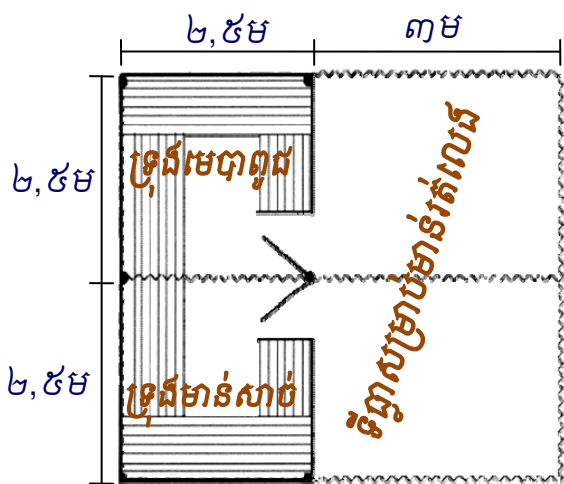

សំណាញ់អូន

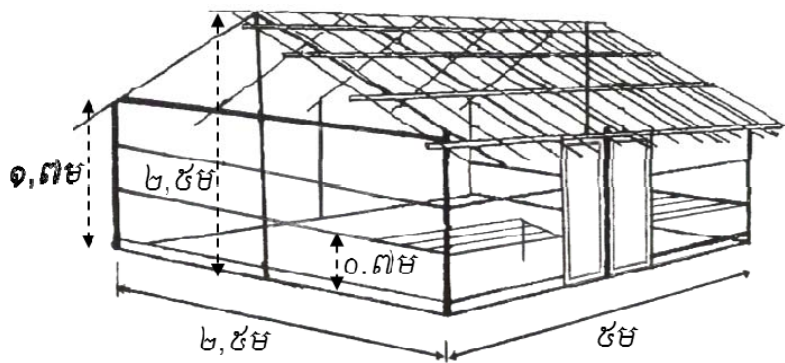
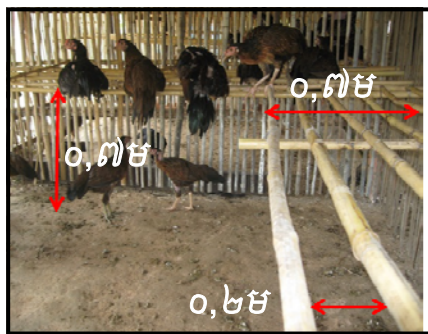

មុនដាក់សត្វ ១អាទិត្យ ត្រូវសំអាតសម្ភារៈទាំងអស់ និងបាចទឹកកំបោរស



ដាំបន្លែវារឡើងទ្រើង



ដាំបន្លែវារឡើងលើកន្លែងមាន់រត់លេង៖ ននោង ត្រឡាច ឃ្លោក ម្រះ.....

សំបុកសម្រាប់មេមាន់ក្រាបពង

- ◆ រៀបចំសំបុកសម្រាប់មេមាន់គ្រប់គ្រាន់មុនពេលមាន់ចាប់ផ្តើមរកពង
- ◆ សំបុកអាចធ្វើពីចំបើង ឬស្លឹកចេកស្ងួត ដែលមានកម្រាស់ក្រាស់ល្អ
- ◆ កំចាត់ស្រមើរត្រូវដាក់ថ្នាំជក់នៅបាតសំបុក ឬយកស្លឹកចេកធ្វើជាសំបុក

សំបុកធ្វើពីចំបើងស្ងួត ក្រាស់ណែនល្អ



សំបុកមាន់ធ្វើពីស្លឹកចេកស្ងួត មិនមានកើតស្រមើរ

កម្មវិធីបង្កើនផលិតកម្ម និងផលិតកម្ម (AHPiP) នៃគម្រោងកាត់បន្ថយភាពក្រីក្រនិងអភិវឌ្ឍន៍កសិកម្មខ្នាតតូចជុំវិញតំបន់ទន្លេសាប (TSSD)



ការរៀបចំទ្រុង និងសម្ភារៈសម្រាប់ចិញ្ចឹមមាន់

តើត្រូវរៀបចំទ្រុងកូនមាន់សម្រាប់ថែរក្សាកូនមាន់ទើបញ្ជាស់ដូចម្តេច ?

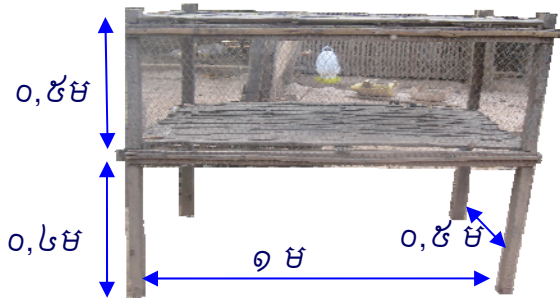

បាត និងគម្របធ្វើពីបន្ទះ ឬស្បៀ និងជញ្ជាំង ធ្វើពីសំណាញ់លូស

ទ្រុងកូនមាន់ធ្វើពីឈើ និង ជញ្ជាំងធ្វើពីបន្ទះឬស្បៀតូចៗ



ស្នូកចំណីងាយរកក្នុងភូមិ ចំណាយតិច និងមិនខ្លះខ្លាយចំណីចោល



បីដុំដំរ ឬកំណាត់ ធ្មងប៉េត្រូដំរ



កងឡានចាស់ៗ និងក្តារបន្ទះ



កំប៉ុងទឹក ឬស្នូកទឹករក្សាអនាម័យទឹកបានយូរ



ជំរុញស្លឹកមាន អនាម័យល្អ

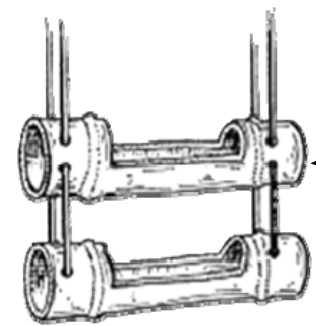

កំណាត់ បំពង់ឬស្បៀ

របៀបធ្វើស្នូកទឹកមាន់ងាយៗ



ចោះរន្ធ តូចមួយ

1

ចោះរន្ធតូចៗ ចំងាយពីមាត់កំប៉ុងជ័រ ២ស.ម រួចចាក់ទឹកបំពេញក្នុងកំប៉ុង

ដាក់ថាសគ្របពីលើ រួចគ្រលប់ ឱ្យថាសនៅពីក្រោមវិញ

2

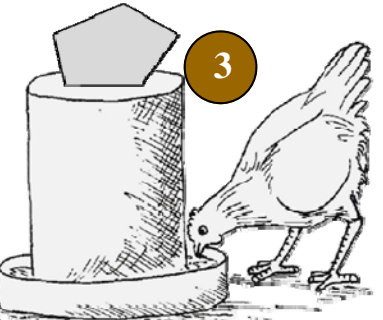

3

ដាក់ដុំថ្មសង្កត់លើកំប៉ុង ដើម្បីកុំឱ្យកំប៉ុងទឹកដូល

កម្មវិធីបង្កើន ផលិតកម្ម និង សុខភាពសត្វ (AHPiP) នៃគម្រោងកាត់បន្ថយ ភាពក្រីក្រនិងអភិវឌ្ឍន៍ កសិកម្មខ្នាតតូចជុំវិញ តំបន់ទន្លេសាប (TSSD)



ការជ្រើសរើសពូជ និងការបង្កាត់ពូជមាន់

មុននឹងជ្រើសរើសពូជមាន់ចិញ្ចឹមត្រូវគិតដល់៖

- ◆ ពូជមាន់លក់បានថ្លៃ និងតម្រូវការទីផ្សារខ្ពស់
- ◆ អ្នកបរិភោគចូលចិត្ត (ពណ៌ស្បែក និងសម្បុររោម)
- ◆ មានមាឌធំ និងចិញ្ចឹមឆាប់ធំ

- ◆ ទម្ងន់យ៉ាងតិច ១,៥ គ.ក្រ
- ◆ ផលិតស៊ីតល្អ ចាប់ពី ១២ គ្រាប់ឡើង
- ◆ លូតលាស់លឿន និងមានសុខភាពល្អ
- ◆ ឆាប់ចាប់ផ្តើមពងលឿន



- ◆ ទម្ងន់យ៉ាងតិច ២,៥ គ.ក្រ
- ◆ បាចូលចិត្តជាន់ (ពាក់) មេ
- ◆ មិនធ្លាប់កើតជម្ងឺឆ្លង

ដាក់ បង្កាត់ បា ១ក្បាល ជាមួយមេ ពី ៦ ទៅ ៨ក្បាល ក្នុង ១បន្ទប់



ការគ្រប់គ្រងបង្កាត់ពូជមាន់

ដើម្បីបានពូជមាន់ពងច្រើន លូតលាស់លឿន មាឌធំៗ ត្រូវបង្កាត់ពូជក្នុង ស្រុកជាមួយពូជនាំចូលមាឌធំ ដែលមានលក្ខណៈស្រដៀងពូជក្នុងស្រុក

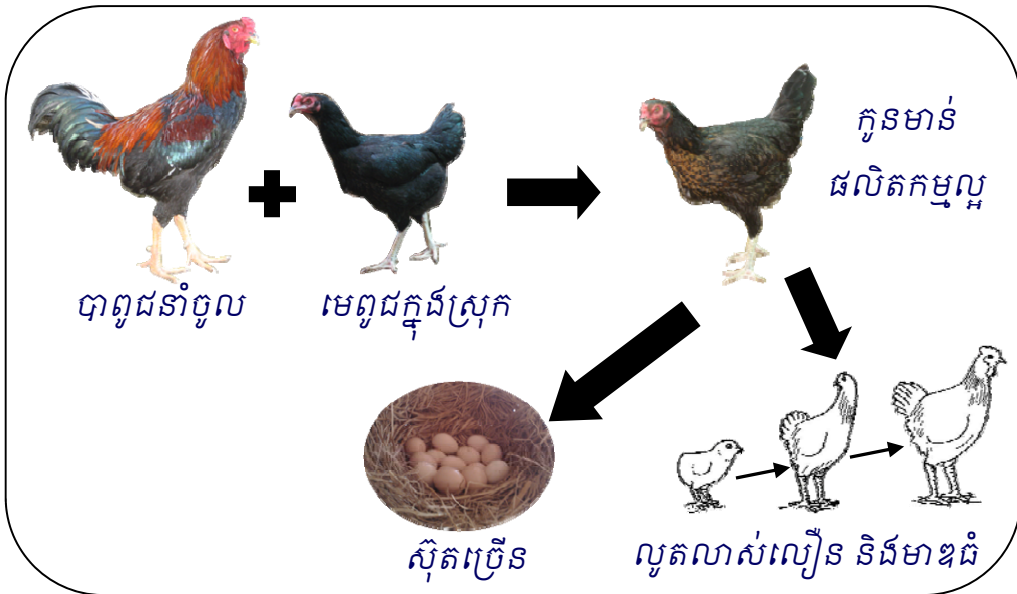

ការប្រុងប្រយ័ត្ន៖



- មិនត្រូវបង្កាត់មាន់មាន់ខ្សែស្រឡាយដូចគ្នា (ជាន់ឈាម)
- ការបង្កាត់ជាន់ឈាមបណ្តាលឱ្យ៖
- ◆ មេផលិតស៊ីតបានតិច និងញាស់តិច
 - ◆ កូនកើតមកខ្សោយ ងាយឈឺ និងអត្រាងាប់ខ្ពស់

ការបង្កាត់ពូជមាន់ និងការថែរក្សាកូនមាន់

ការគ្រប់គ្រងការបង្កាត់ពូជមាន់

វិធីសាស្ត្រអនុវត្តខាងក្រោម អាចទទួលបានកូនមាន់ជាមធ្យមពី ៦ ទៅ ៧សំបុក ក្នុង ១ឆ្នាំ។

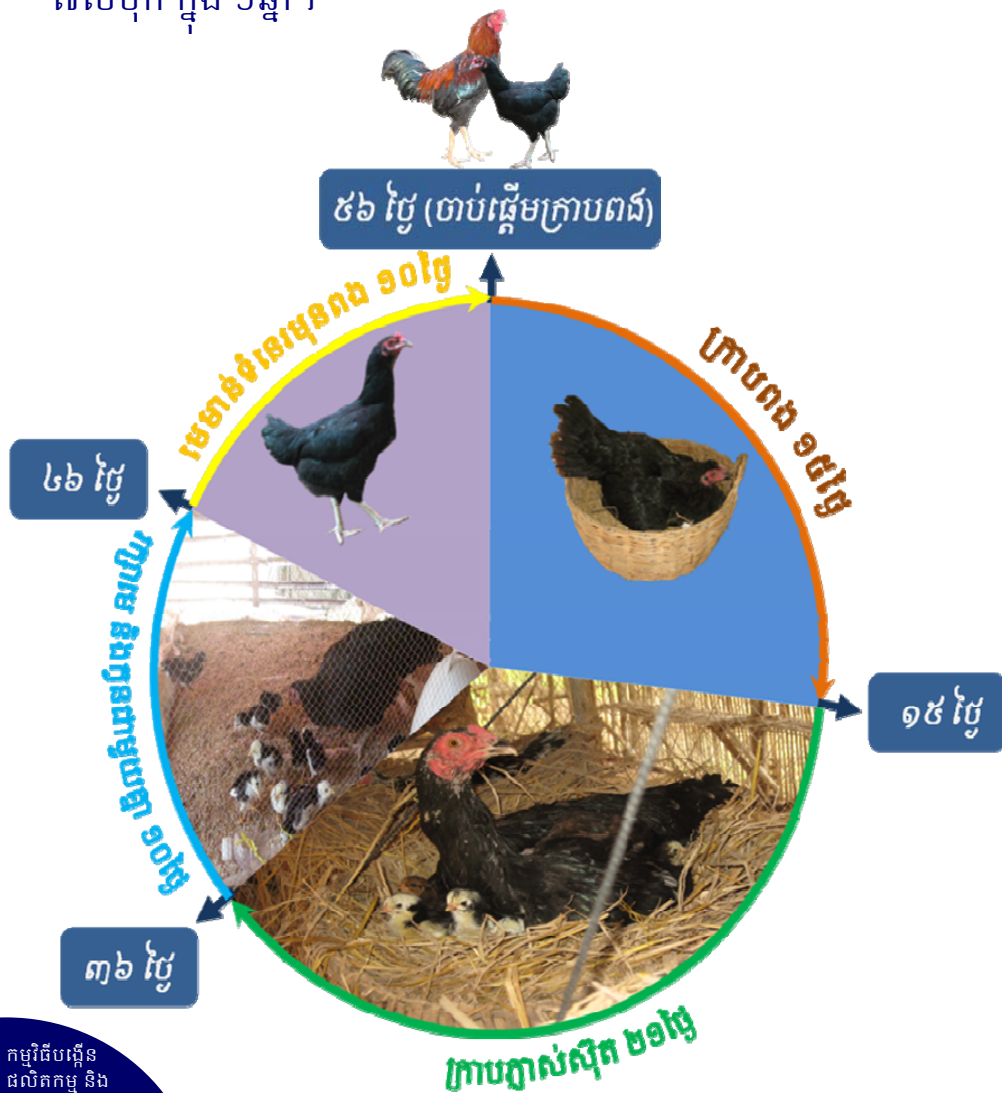

កម្មវិធីបង្កើនផលិតកម្ម និងសុខភាពសត្វ (AHPiP) នៃគម្រោងកាត់បន្ថយភាពក្រីក្រនិងអភិវឌ្ឍន៍កសិកម្មខ្នាតតូចជុំវិញតំបន់ទន្លេសាប (TSSD)



តើត្រូវថែរក្សាកូនមាន់អាយុក្រោម ១ខែយ៉ាងដូចម្តេចទើបត្រឹមត្រូវ?

១

- ◆ ក្រាលកម្រាលលើបាតទ្រុងកូន
- ◆ ពង្រាយអង្កាមលើកម្រាល

២

ថែមេ និងកូនជាមួយគ្នាដោយផ្តល់ចំណី និងទឹកឱ្យបានគ្រប់គ្រាន់

៣

ពេលមេយត្រជាក់ ឬយប់ត្រូវយកបារីឬភួយចាស់ៗ បាំងជុំវិញទ្រុងកូន

៤

- ◆ កូនអាយុ ១០ថ្ងៃ ត្រូវដកមេចេញ
- ◆ ពេលមេយត្រជាក់ត្រូវកំដៅកូនមាន់

៥

អាយុ៤អាទិត្យ ផ្ទេរទៅចិញ្ចឹមក្នុងទ្រុងបំប៉ន

ចំណីអាហារសម្រាប់ចិញ្ចឹមមាន់

តើត្រូវផ្តល់ចំណីកូនមាន់អាយុក្រោម ១ខែយ៉ាងដូចម្តេចបានត្រឹមត្រូវ?

អាយុក្រោម ៧ ឬ ១៤ ថ្ងៃ ត្រូវផ្តល់ចំណីសម្រេចសុទ្ធ (ចំណីក្រុមហ៊ុន)

ការរៀបចំចំណីឡើងសម្រាប់អាហារមាន់

បណ្តុះស្រូវឱ្យមាន់ស៊ីដោយយកស្រូវត្រាំទឹកពី ១ ទៅ ២ ថ្ងៃ រួចផ្តាច់ឱ្យចេញពន្លក

កូនមាន់អាយុ ១៤ ដល់ ៣០ ថ្ងៃ ឱ្យចំណីសម្រេចពាក់កណ្តាល និងចំណីរកបានក្នុងភូមិពាក់កណ្តាល

បន្លែ និងស្មៅត្រូវហាន់ ឬ ចិញ្ចៀនឱ្យស្អិត

មុនលាយចំណីត្រូវបុកសំបកខ្នងខ្មៅ លៀស ឬក្តាម ឱ្យម៉ត់ជាមុន

តើត្រូវផ្តល់ចំណីកូនមាន់អាយុចាប់ពី ១ខែឡើងយ៉ាងដូចម្តេចបានត្រឹមត្រូវ?

ច្របល់ចំណីទាំងអស់លាយបញ្ចូលគ្នា

ដាក់ចំណីឱ្យមាន់ស៊ី

កម្មវិធីបង្កើនផលិតកម្ម និងសុខភាពសត្វ (AHPiP) នៃគម្រោងកាត់បន្ថយភាពក្រីក្រនិងអភិវឌ្ឍន៍កសិកម្មខ្នាតតូចជុំវិញតំបន់ទន្លេសាប (TSSD)

ការថែរក្សាសុខភាពមាន់

ជីវៈសុវត្ថិភាព និងអនាម័យ



សំអាតសម្ភារៈទាំងអស់ និងបាចកំបោរស ឬ ធ័រ អេច ហ្វ័រ ១អាទិត្យ រៀងរាល់មុនចាប់ផ្តើមចិញ្ចឹម



មាន់ឈឺត្រូវក្រុងទុកដាច់ឆ្ងាយពីកន្លែងចិញ្ចឹមដើម្បីតាមដានសុខភាព

- ដាក់បំបែកតាមបន្ទប់៖ មេបា កូនមាន់ និងបំប៉នមាន់សាច់
- មាន់ត្រូវដាក់ចិញ្ចឹមក្នុងទ្រុង និងឱ្យដើរលេងតែក្នុងរបងសំណាញ់



បើជុំវិញកន្លែងចិញ្ចឹមមាន់កើតជម្ងឺ ត្រូវបាញ់ថ្នាំ ធ័រ អេច ហ្វ័រ រៀងរាល់ថ្ងៃ រហូតដល់បាត់ជម្ងឺ



ហាមចូល៖ អ្នកទិញមាន់ អ្នកចិញ្ចឹមកន្លែងផ្សេង អ្នកទស្សនៈកិច្ច ។ល។



កម្រាលអង្កាម អាចមរណា ចំបើង ឬស្មៅស្ងួត ជួយស្រូបសំណើមបាត់ទ្រុង (លាមកមាន់ និងទឹកកំពប់)

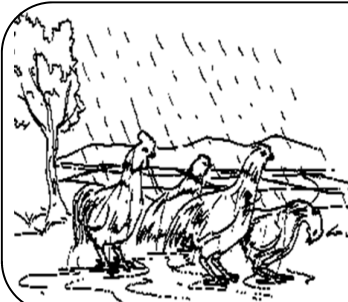

មាន់អាចឈឺ និងងាប់ បើខ្លួនសើម និងកន្លែងចិញ្ចឹមគគ្រឹច



លាងសំអាត ឬសម្លាប់មេរោគ និងហាលក្រោមពន្លឺថ្ងៃ ក្រោយប្រើរួច

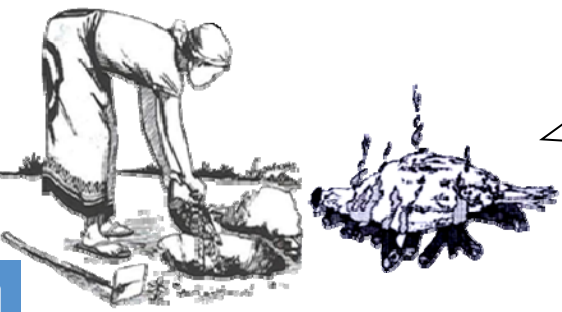

ប្រមូលមាន់ងាប់ចេញជាបន្ទាន់ និងដុតចោល ឬ កប់យ៉ាងជ្រៅ

កម្មវិធីបង្កើនផលិតកម្ម និងសុខភាពសត្វ (AHPiP) នៃគម្រោងកាត់បន្ថយភាពក្រីក្រនិងអភិវឌ្ឍន៍កសិកម្មខ្នាតតូចជុំវិញតំបន់ទន្លេសាប (TSSD)



រោគសញ្ញាសំខាន់ៗនៃជម្ងឺមាន់



ជម្ងឺញ្ញូវកាស សំកុក ខ្សោយ កណ្តាស់ ក្អក ពិបាកដកដង្ហើម។ ក្បាល ក មាន់ រមួល និងវិលគ្មានទិសដៅ

ជម្ងឺអុតបក្សី ដុំពក និងដំបៅដុំៗ លើ ស្បែក នៅជុំវិញមាត់ ច្រមុះ ក្បាល ជើង និងកន្លែងដែល គ្មានដុះរោម



ជម្ងឺអាសន្នរោគ បញ្ហាដកដង្ហើម សិរ និង ទងត្រចៀកហើម ហៀរសំបោរតាមច្រមុះ និងចំពុះ និងរាគពណ៌លឿងលាយបៃតង

ជម្ងឺបរាសិត (ព្រូន ចៃ) លូតលាស់ យឺត ស្គម និងងាយឈឺជម្ងឺនានា



ការការពារជម្ងឺឆ្លងកាចសាហាវរបស់មាន់

ពេលវេលា និងលក្ខណៈមាន់ដូចម្តេចអាចធ្វើវ៉ាក់សាំងបាន ?

- ◆ ផ្តល់វ៉ាក់សាំងតែមាន់សុខភាពល្អ ដល់មាន់ទាំងអស់ឱ្យបានទៀងទាត់
- ◆ គម្លាតការធ្វើវ៉ាក់សាំងពី១មុខ ទៅ ១មុខ យ៉ាងតិច ២អាទិត្យ
- ◆ មាន់នីមួយៗផ្តល់វ៉ាក់សាំងយ៉ាងតិច ៣មុខ (ញ្ញូវកាស អុត អាសន្នរោគ)

តារាងកម្មវិធីផ្តល់វ៉ាក់សាំង និងទម្លាក់ព្រូនមាន់

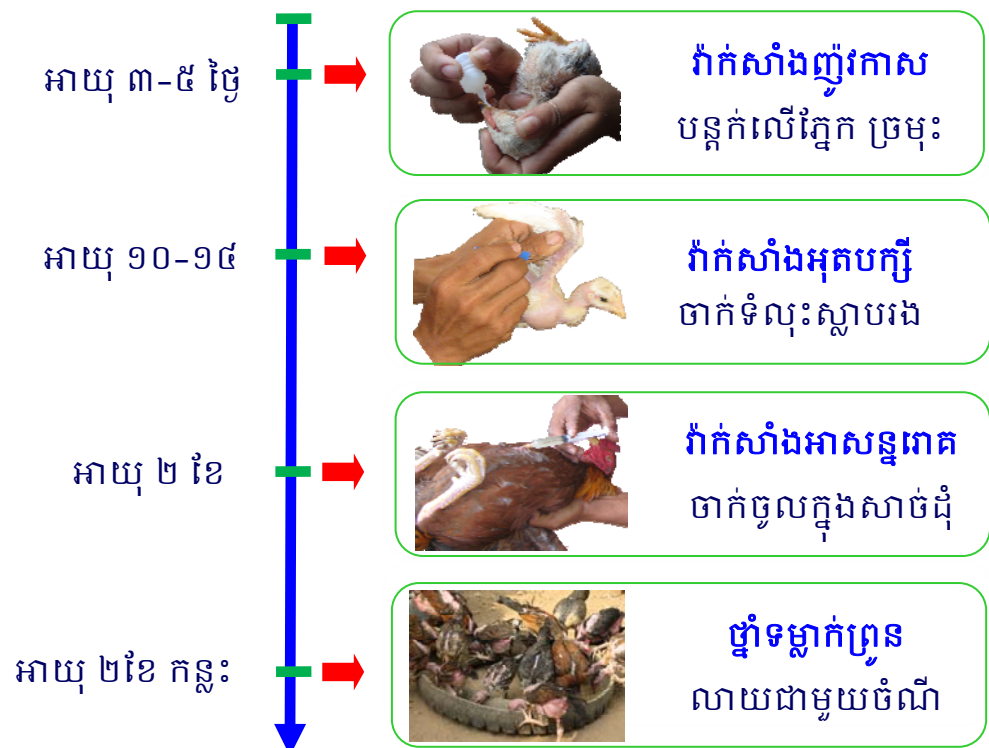

ដើម្បីឱ្យមាន់គេចផុតពីជម្ងឺឆ្លង និងងាប់
គឺមានតែការធ្វើវ៉ាក់សាំងការពារមុនមាន់ឈឺប៉ុណ្ណោះ !

កម្មវិធីបង្កើន ផលិតកម្ម និង សុខភាពសត្វ (AHPIP) នៃគម្រោងកាត់បន្ថយ ភាពក្រីក្រនិងអភិវឌ្ឍន៍ កសិកម្មខ្នាតតូចជុំវិញ តំបន់ទន្លេសាប (TSSD)

