

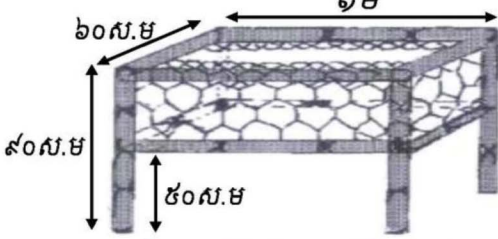

បច្ចេកទេសចិញ្ចឹមមាន់ស្រុកសម្រាប់ទីផ្សារ

ការរៀបចំ និងសាងសង់ទ្រុងសម្រាប់មាន់

តើយើងធ្វើទ្រុងថែរក្សាកូនមាន់យ៉ាងដូចម្តេច?



គួរទ្រុងធ្វើពីឈើ ឬ ឬស្សី
គួរទ្រុងធ្វើពីឈើ និងសំណាញ់



ការសាងសង់ទ្រុងមាន់ធំ (ពិន្ទុសកាត់មើលពីលើ)

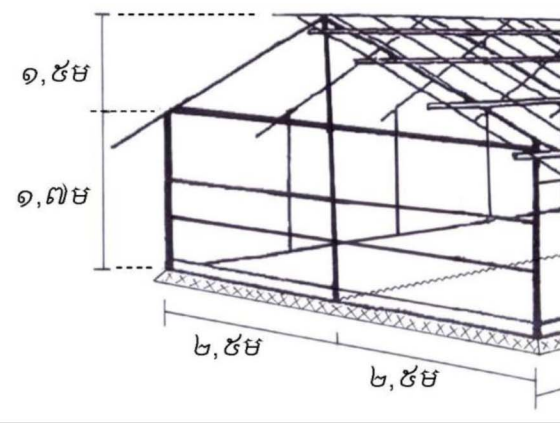
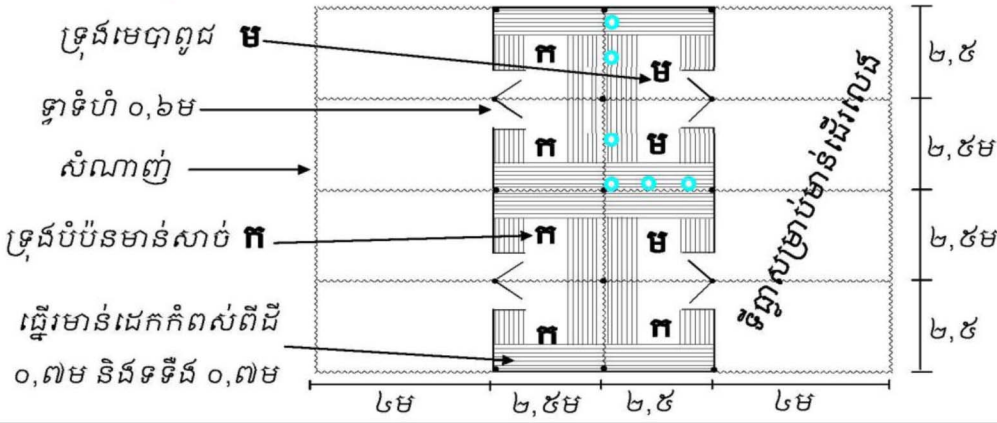

សំយ៉ាបសម្រាប់រក្សាកូនមាន់ ប្រវែង ២,៥ម គុណ ៥ម



ធ្នើរសម្រាប់មាន់ដេកកំពស់ពីដី ០,៧ម បន្ទា ០,៧ម និងចន្លោះ បង្អង់ដេកនិមួយៗ ០,២៥ម



- ចំនួនសំបុកត្រូវសមស្របតាមចំនួនមេមាន់
- កុំឱ្យមានស្រមើរត្រូវដាក់បាតសំបុក៖ ប្តូរជក់ ស្លឹកចេក ស្លឹកសាវម៉ារព្រៃ ស្លឹកស្តៅ ស្លឹកត្រៃ ស្លឹកទាប ឬស្លឹកទន្រ្ទានខែត្រ



ស្លូកចំណីមាន់



- គុណសម្បត្តិស្លូកចំណីធ្វើពីធុងជ័រ៖
- មិនធ្វើឱ្យចំណីកំពប់ ខ្លះខ្លាយដោយការចឹកចំណីចោល និងមិនឱ្យកកាយ
 - ចំណាយលុយតិចសម្រាប់ទិញ ឬធ្វើ
 - អនាម័យល្អ

ស្លូកទឹកមាន់



ស្លូកទឹកធ្វើពីកំប៉ុងជ័រ
ស្លូកទឹកធ្វើពីដើមឬស្សី

